



# РУКОВОДСТВО ПО ОФОРМЛЕНИЮ ПУНКТА ВЫДАЧИ

Если вы хотите открыть новый  
пункт выдачи — вам сюда

Версия  
от 09.01.2025



# ЯНДЕКС МАРКЕТ ТЕПЕРЬ ЯРКИЙ

Пункты выдачи заказов Яндекс Маркета — это реальное место встречи с брендом и своими покупками. Важно, чтобы внутри было приятно и комфортно. И покупателям, и сотрудникам



 **Маркет**





# 7 ШАГОВ УСПЕШНОГО ОТКРЫТИЯ

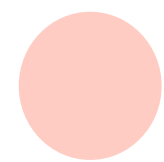

## ШАГ 1

выберите  
помещение

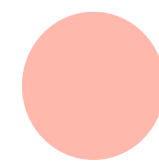

## ШАГ 2

продумайте  
планировку

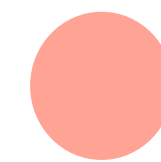

## ШАГ 3

сделайте  
ремонт

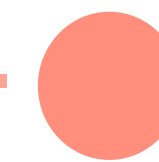

## ШАГ 4

осталось чуть-  
чуть — закажите  
мебель

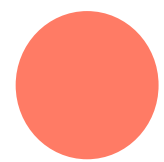

## ШАГ 5

закажите  
и установите  
вывеску

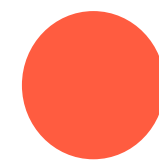

## ШАГ 6

забрендируйте  
пункт выдачи

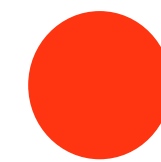

## ШАГ 7

получите  
согласование

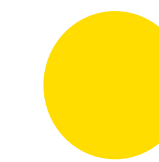

## ШАГ 8

поддерживайте  
порядок



1

# ЛОКАЦИЯ И ПОМЕЩЕНИЕ





# ЕСЛИ ХОТИТЕ БЫСТРЕНЬКО ПРОБЕЖАТЬСЯ

Тут кратко информация блока, чтобы вы смогли прикинуть, что, кого, куда :)



## Расположение

ПВЗ легкодоступен, удобен по локации и в зоне высокой проходимости



## Карта

чтобы найти лучшую локацию, у нас есть карта, ссылка на неё дальше



## Фасад

важно, чтобы «лицо» здания было приятным, без сколов и трещин



## Помещение

чистое, просторное, с отдельным входом — идеально!



## Возможности

большой склад и несколько примерочных сделают ПВЗ популярнее и удобнее

**ДАЛЬШЕ ПОДРОБНЕЕ**



# ВЫБОР ЛОКАЦИИ

На что важно обратить внимание



## Легкодоступность

цоколь, первый или второй этаж общедоступных территорий



## Изолированность

внутри ТЦ или в отдельном помещении



## Близость к инфраструктуре

возле магазинов и остановок общественного транспорта



## Высокая проходимость

оживлённые или центральные части района

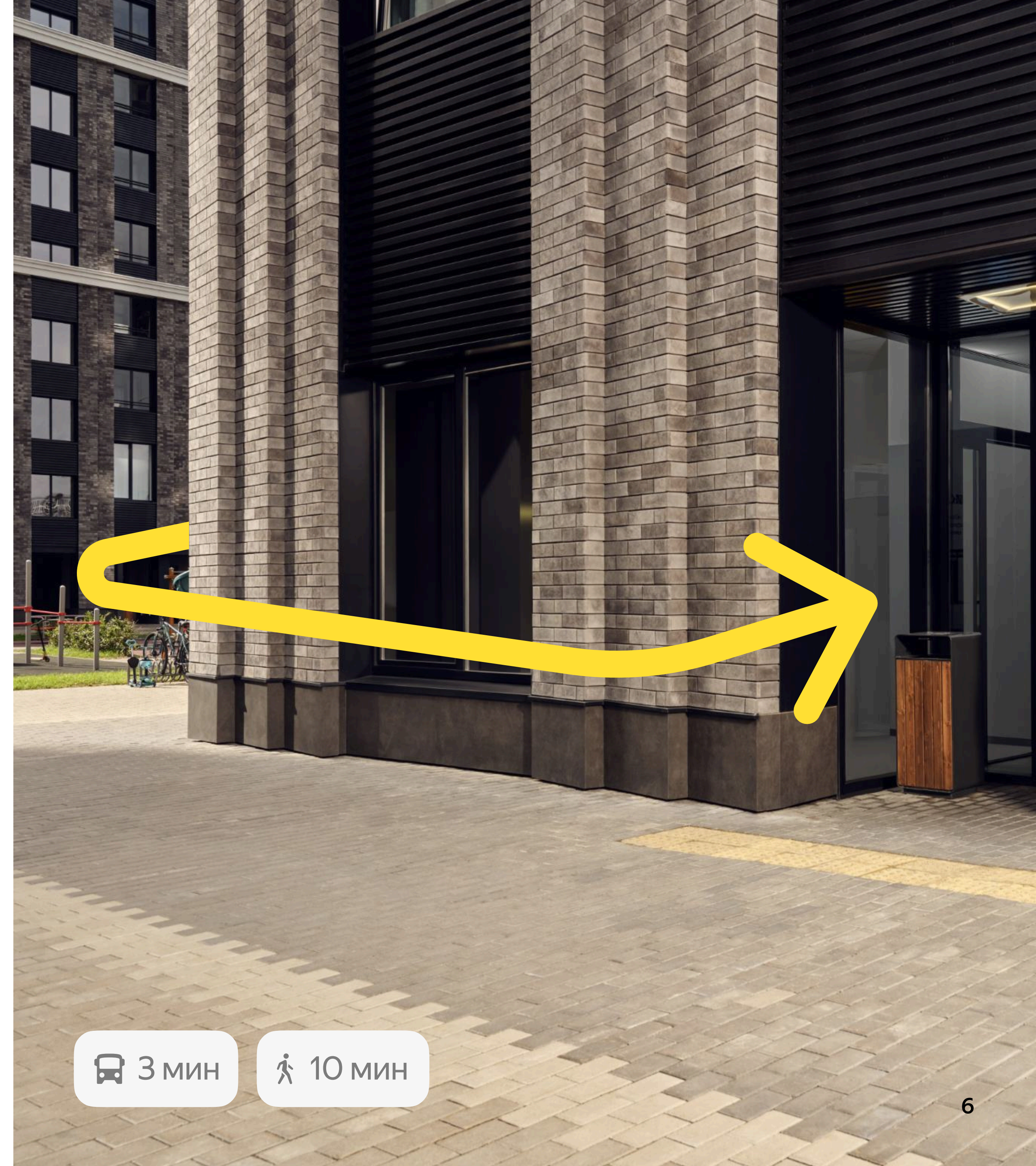



# ВЫБОР ЛОКАЦИИ



## У нас есть карта!

Мы отметили самые выгодные точки для открытия ПВЗ. Выбирайте подходящую локацию в своём районе

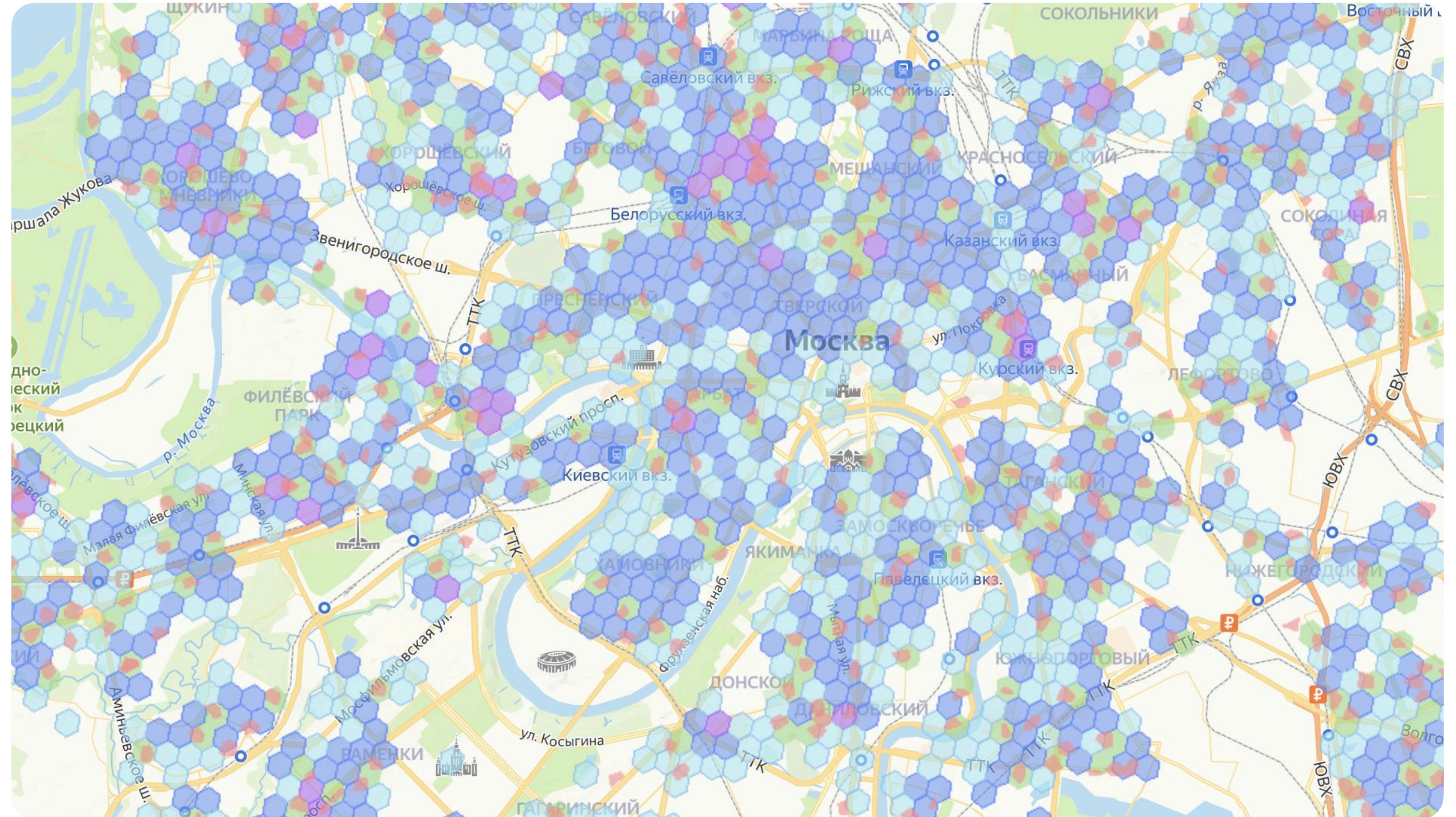

[Карта по выбору локаций](#)

Пример того, как выглядит карта



# ЗДАНИЕ



Поверхность фасада должна быть однотонной и отремонтированной — без сколов, трещин, рисунков, граффити и других недостатков



Вход в ПВЗ должен находиться на уровне земли или быть оснащён безопасными ступеньками с перилами, пандусом или кнопкой вызова сотрудника



К ПВЗ должен быть свободный доступ: закрытые территории со шлагбаумом или домофоном могут стать барьером для клиентов



Если ПВЗ находится не на первом этаже здания, убедитесь, что в здании работает лифт





# ПОМЕЩЕНИЕ

- ✓ Лучше выбирать помещение правильной формы со свободной планировкой
- ✓ Важно, чтобы был отдельный вход
- ✓ Помещение не должно быть проходным или находиться в коридоре
- ✓ Место под склад должно быть в отдельном помещении или за перегородкой
- ✓ Естественный свет — это всегда преимущество. Если его нет, то используйте тёплое и приятное освещение
- ✓ Светлый потолок от 2,3 м
- ✓ Однотонный пол светлых оттенков

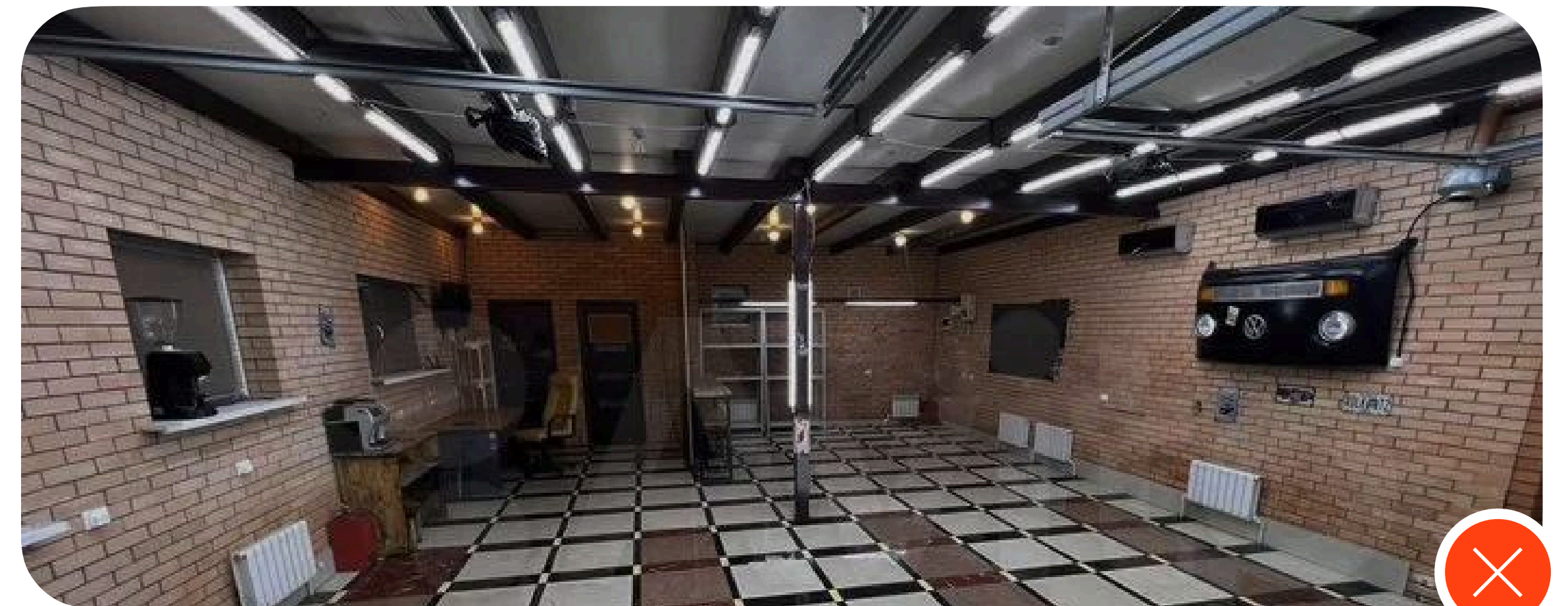



**2**

# ПЛАНИРОВКА





# ТУТ СНОВА БЫСТРАЯ ИНФОРМАЦИЯ

Собрали здесь краткое содержание блока.  
Но подробнее тоже прочитайте, это правда важно

01

## Планировка

элементы распределены по пространству, люди не будут мешать друг другу

02

## Касса

установлена лицом ко входу, задний план не захламлён

03

## Примерочная

на видном месте и в идеале состоит из нескольких кабинок

04

## Стол распаковки

расположен так, что должно хватать места для двух человек с крупногабаритным заказом

05

## Склад

ловко спрятан, но при этом с удобным доступом для сотрудников

06

## Формат пункта

комфортная планировка вашего пункта выдачи при любой площади

**ДАЛЬШЕ ПОДРОБНЕЕ**



# ПЛАНИРОВКА

Что важно для тех, кто будет планировать и строить помещение:

- ✓ Размещайте примерочные в самых заметных местах
- ✓ Спрячьте склад в дальней части ПВЗ, подальше от входа
- ✓ Поставьте кассу возле стены, но и недалеко от склада
- ✓ Сделайте пространство перед кассой просторным, чтобы людям было комфортно
- ✓ Проверьте, что возникшая очередь не перекроет зоны примерки и проверки товаров

 [Библиотека готовых планировок](#)





# РАСПОЛОЖЕНИЕ КАССЫ

1

Поставьте кассу лицом ко входу, чтобы никто не видел её содержимое или личные вещи кассира

2

Не размещайте стеллажи вне склада, пространство за кассой должно быть свободным

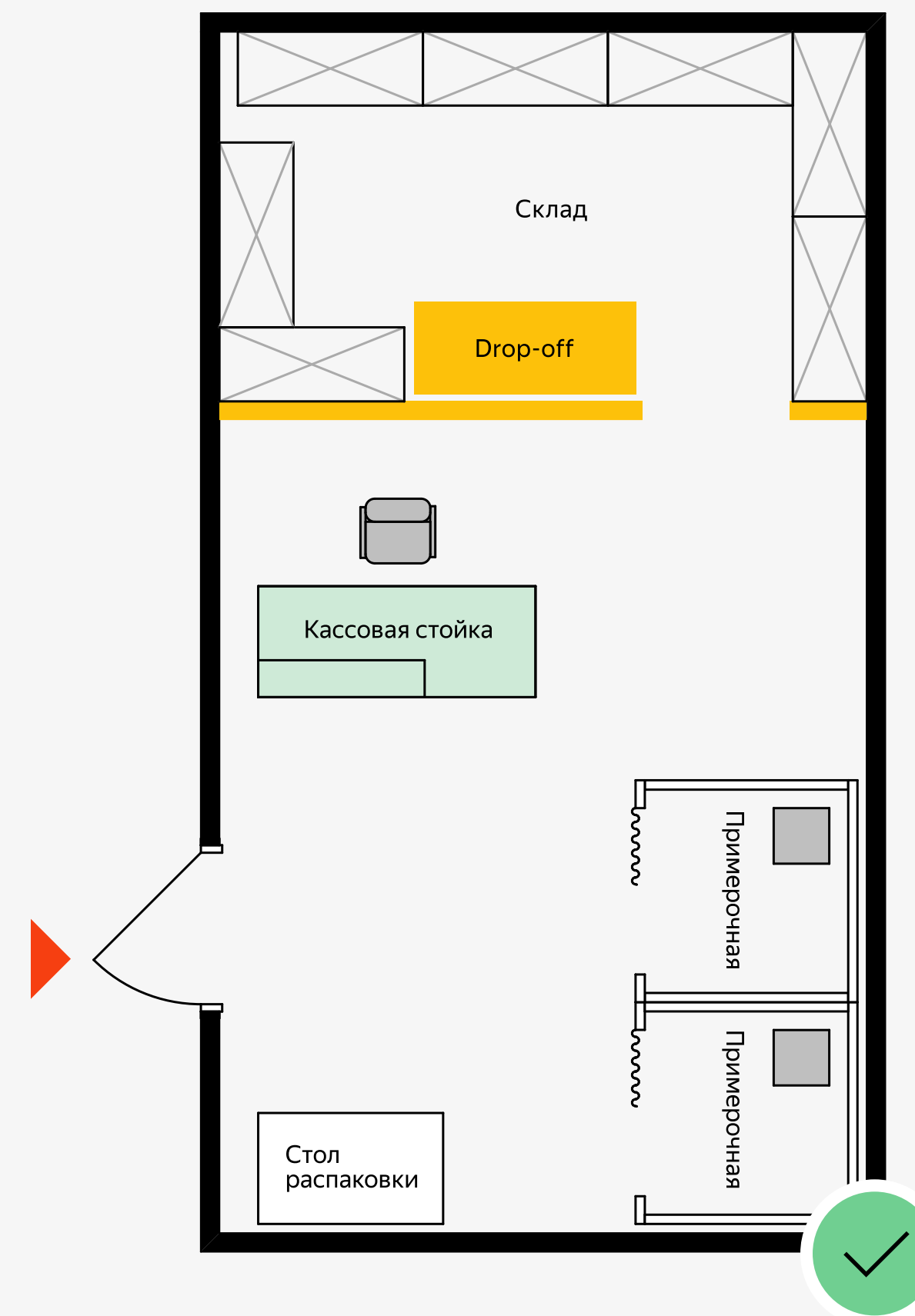
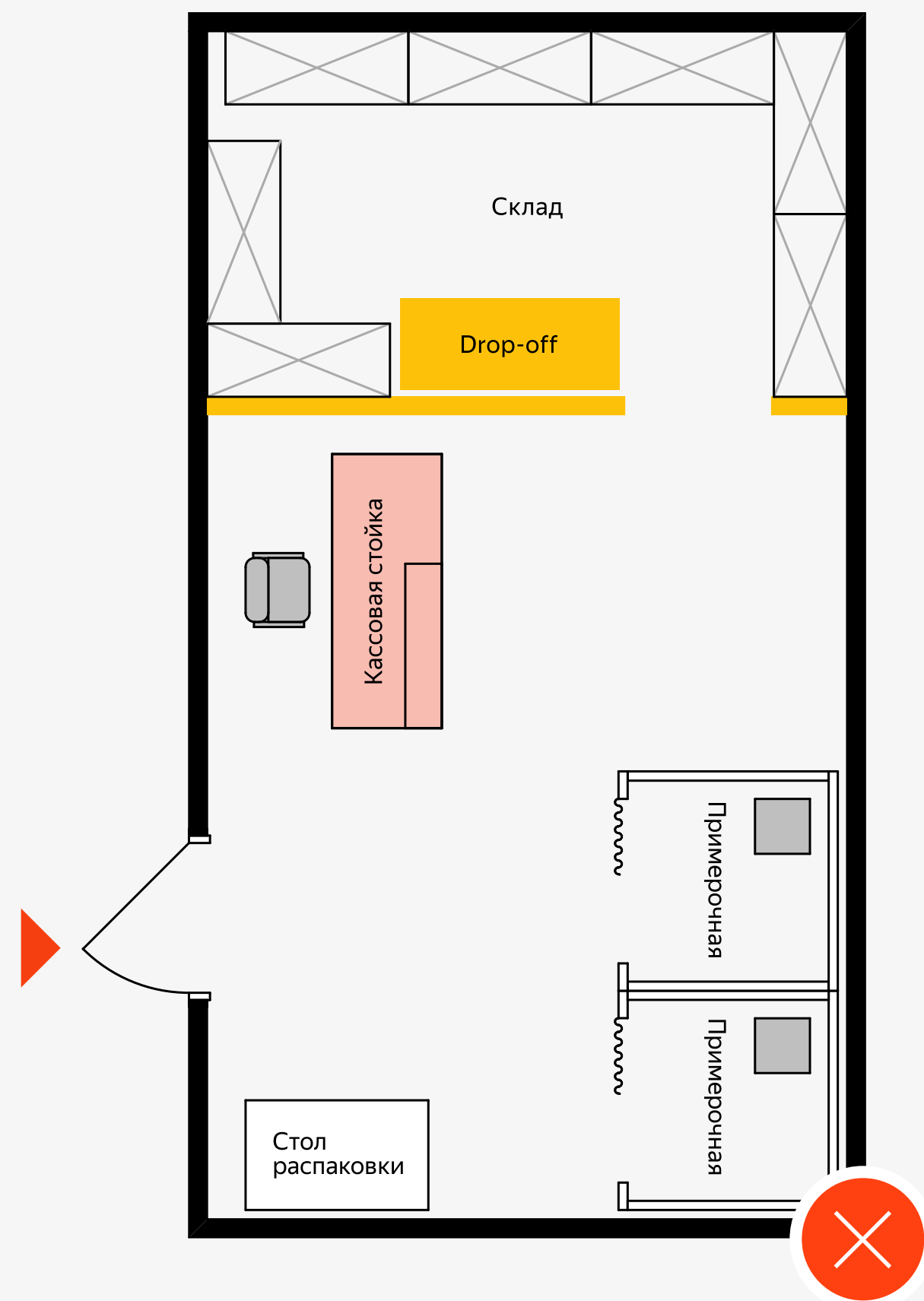



# РАСПОЛОЖЕНИЕ КАССЫ

Представьте: вы посетитель, куда вам хотелось бы прийти ещё?





# РАСПОЛОЖЕНИЕ ПРИМЕРОЧНОЙ

1

Поставьте примерочную так, чтобы со входа сразу было видно и её, и красивый брендинг

2

Попробуйте организовать две примерочные. Во-первых, посетителям приятнее, когда они не стоят в очереди и сами никого не задерживают. Во-вторых, создаётся ощущение, что люди часто здесь что-то примеряют

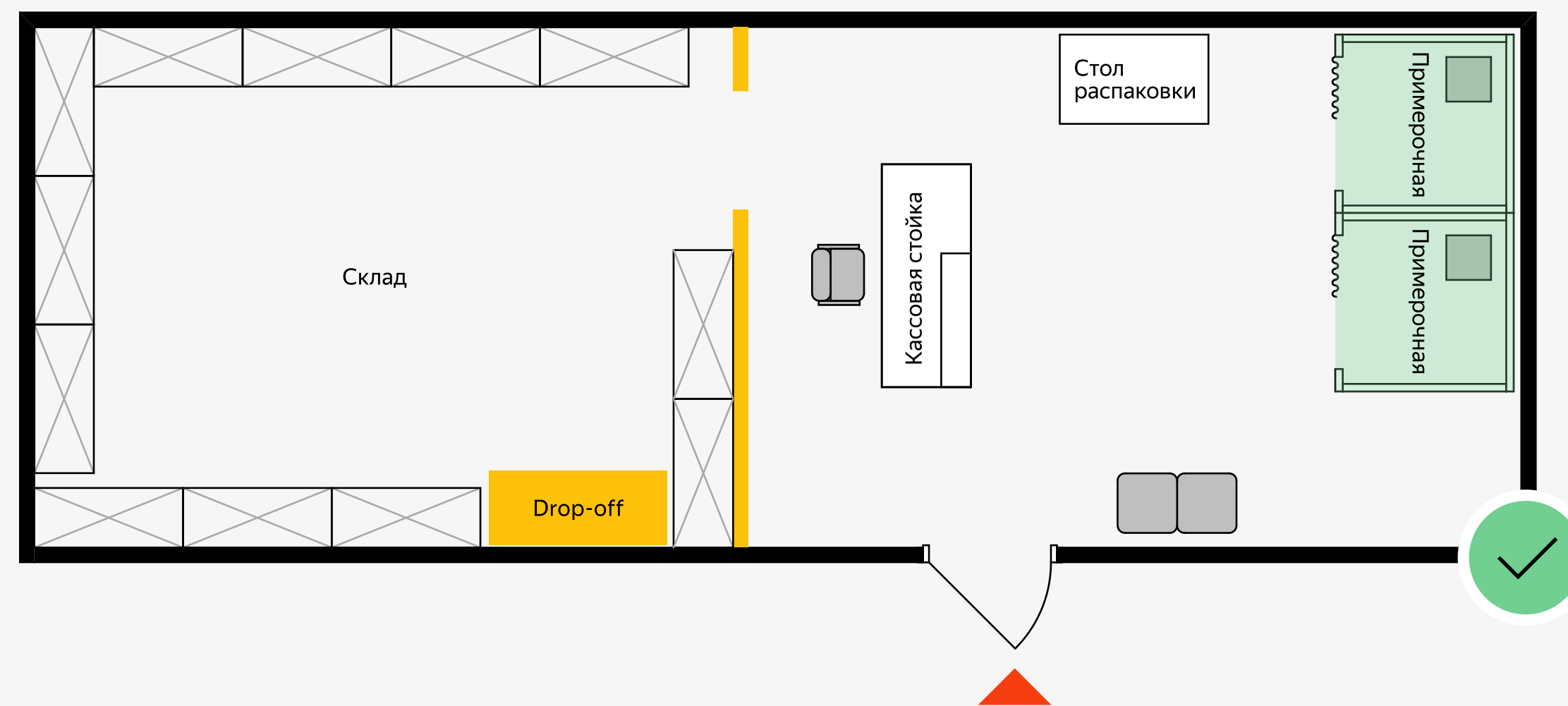
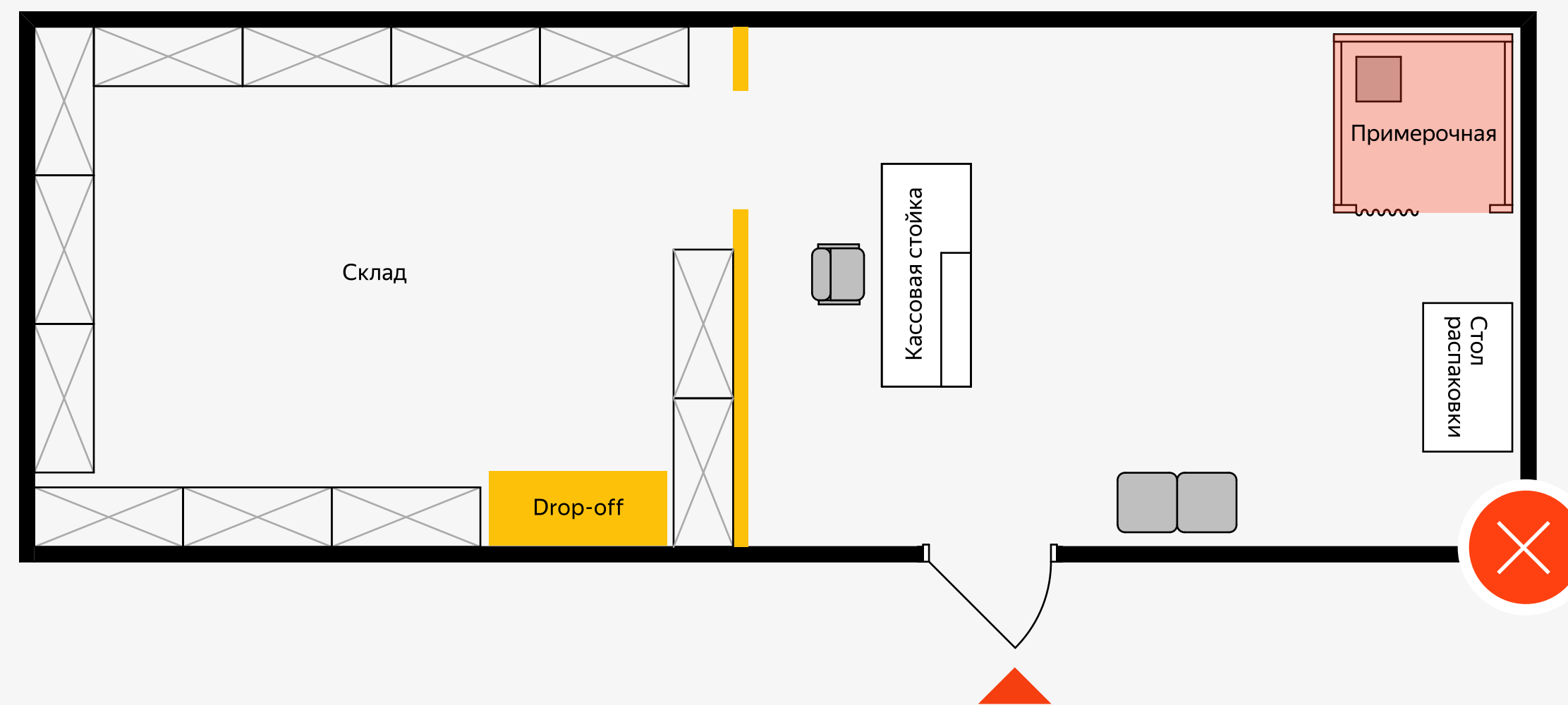



# РАСПОЛОЖЕНИЕ ПРИМЕРОЧНОЙ

В какой локации вам действительно хотелось бы примерить что-то?

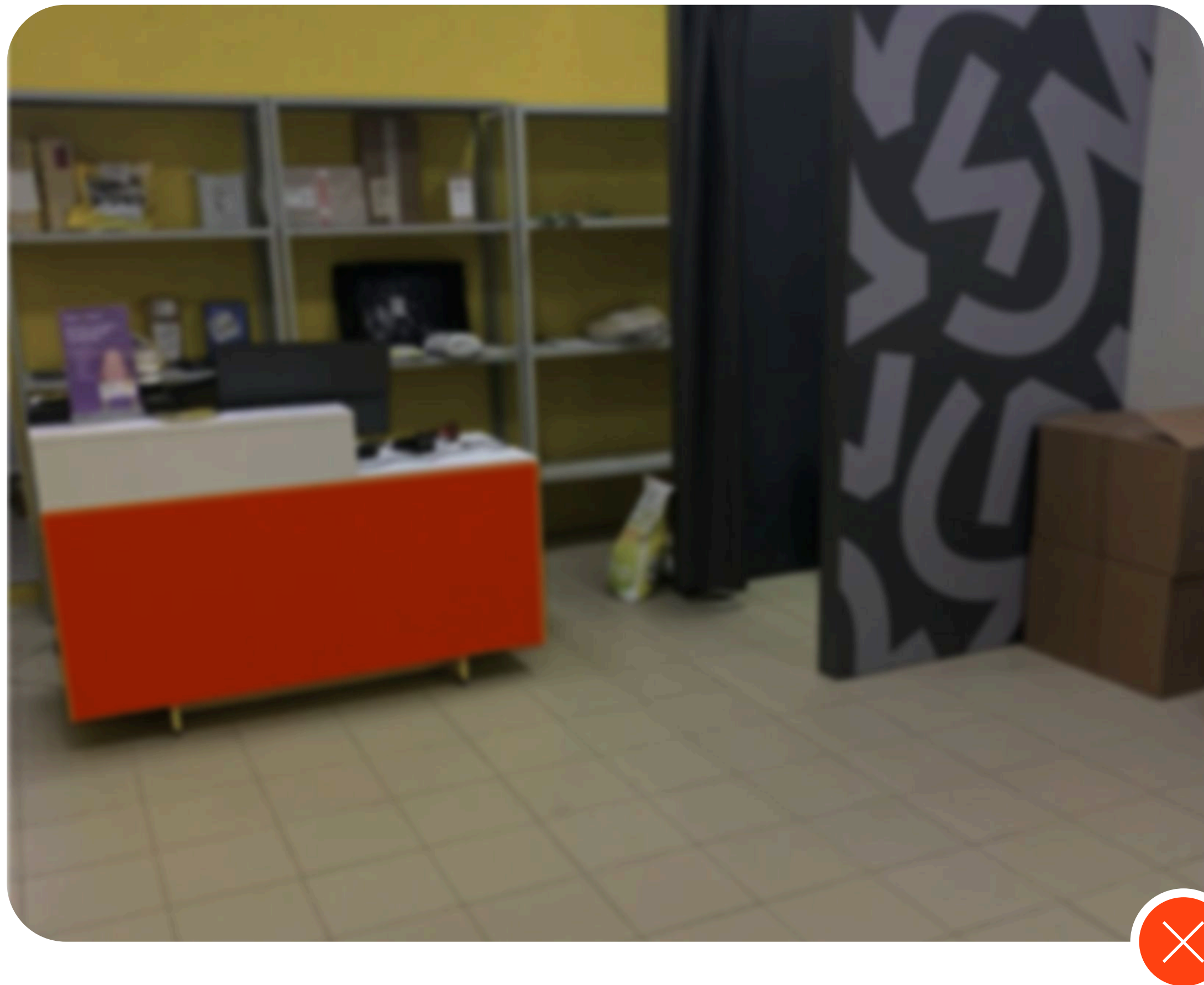



# РАСПОЛОЖЕНИЕ СТОЛА РАСПАКОВКИ

1

Расположите стол распаковки так, чтобы клиенты у кассы и те, кто примеряет одежду, не мешали друг другу

2

Должно хватать места для двух человек с крупногабаритным заказом

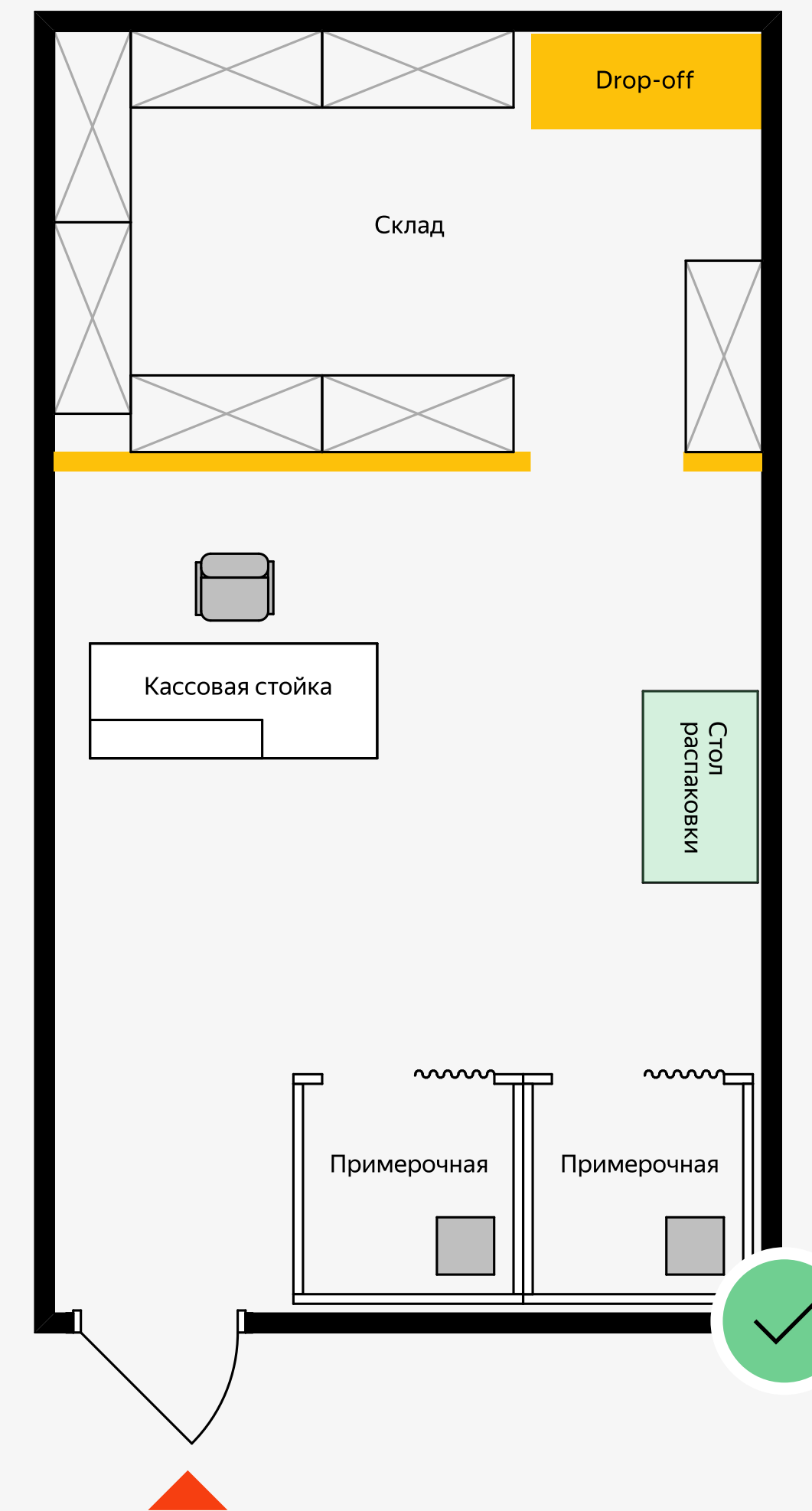
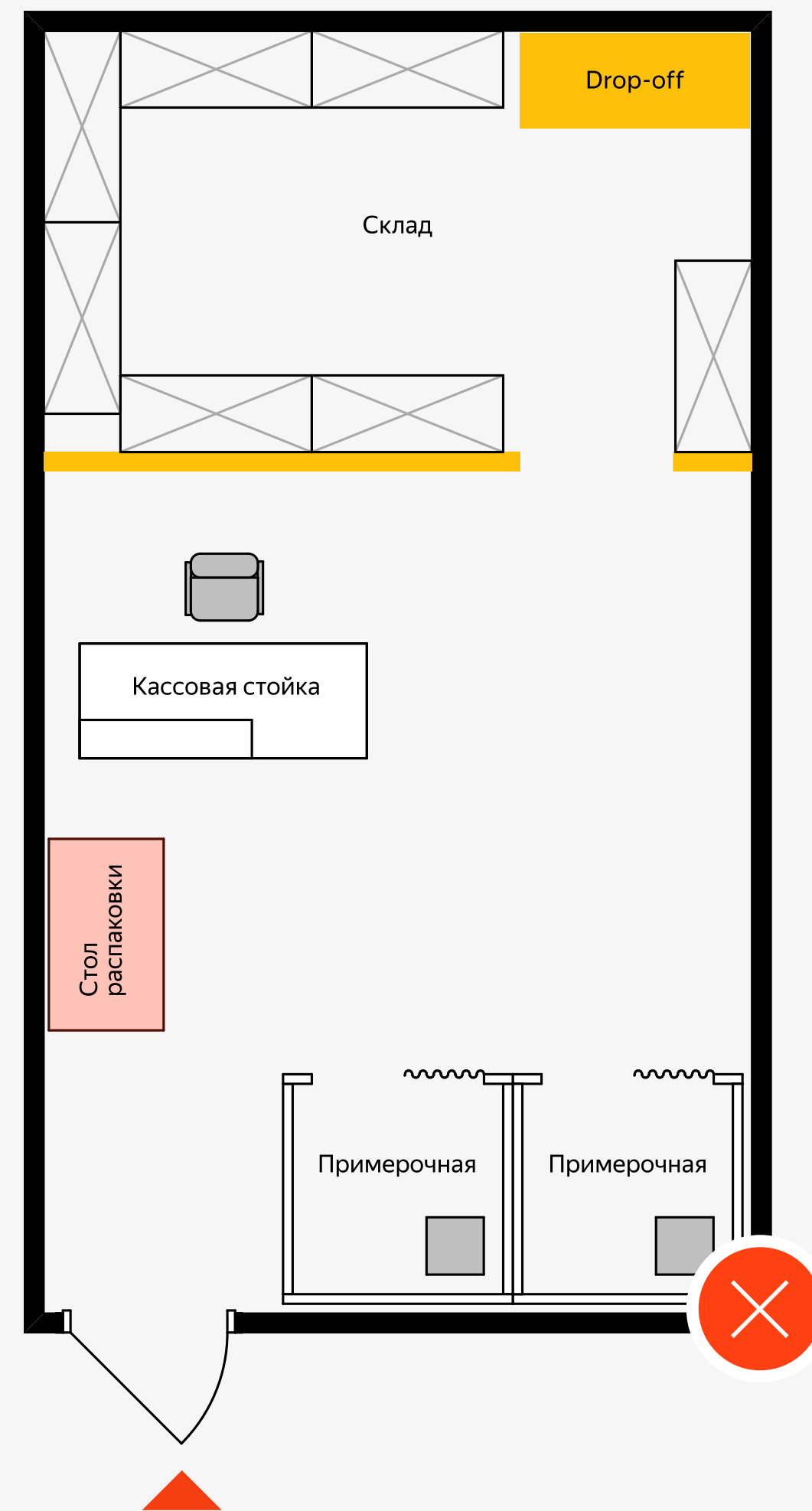



# РАСПОЛОЖЕНИЕ СТОЛА РАСПАКОВКИ

Где удобнее проверять свой заказ?

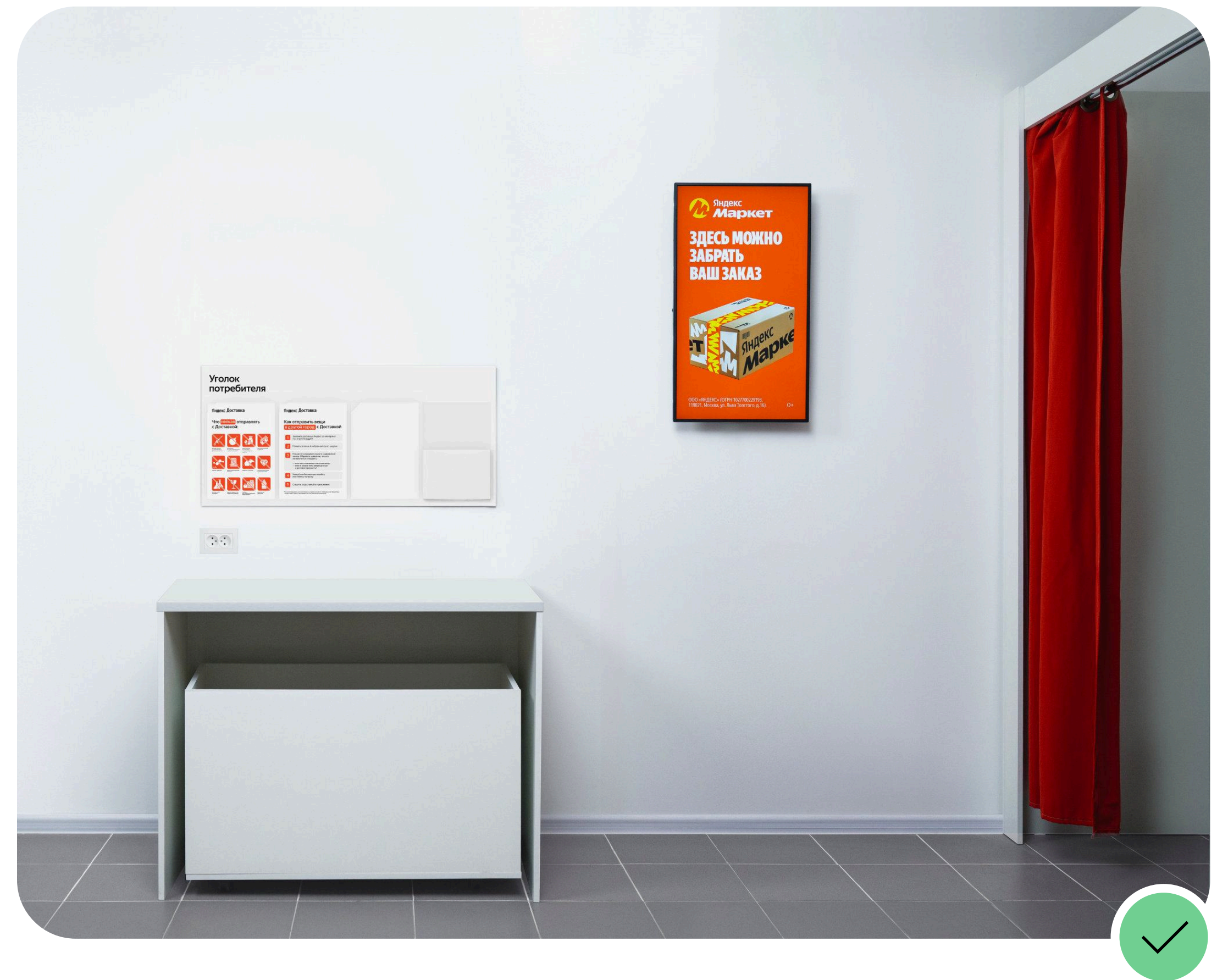



# РАСПОЛОЖЕНИЕ СКЛАДА

1

Чем дальше от входа, тем лучше.  
Обязательно отгородите склад  
от клиентской зоны

2

Пусть входом на склад будет пустой  
проём или белая дверь

- При планировании учитывайте, чтобы проём на склад был шириной от 80 до 100 см
- Стеллаж для возвратов и место для хранения инвентаря поставьте ближе к выходу. Так оператор сможет быстро ими воспользоваться

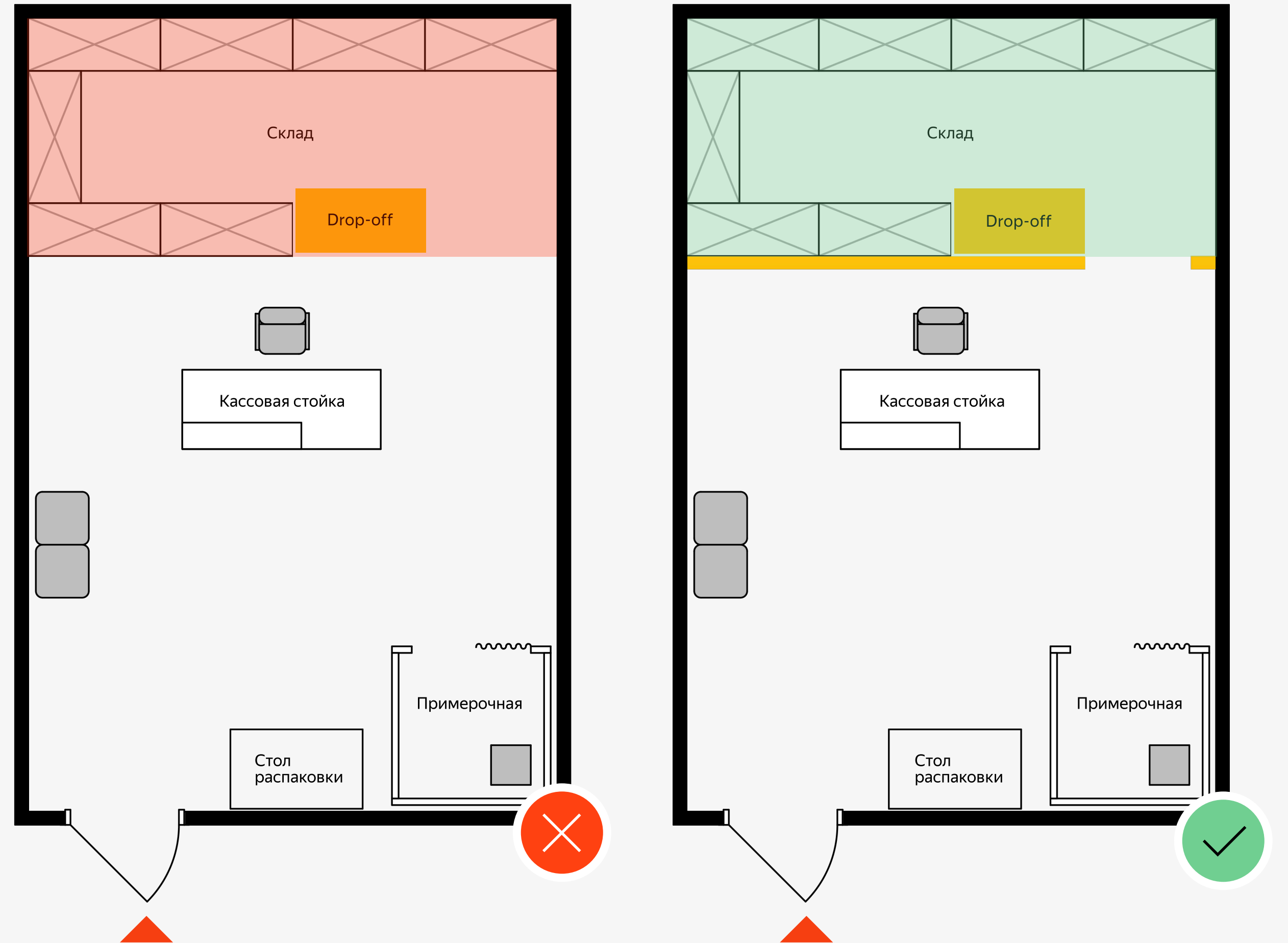



# РАСПОЛОЖЕНИЕ СКЛАДА

Где приятнее ожидать свой заказ?

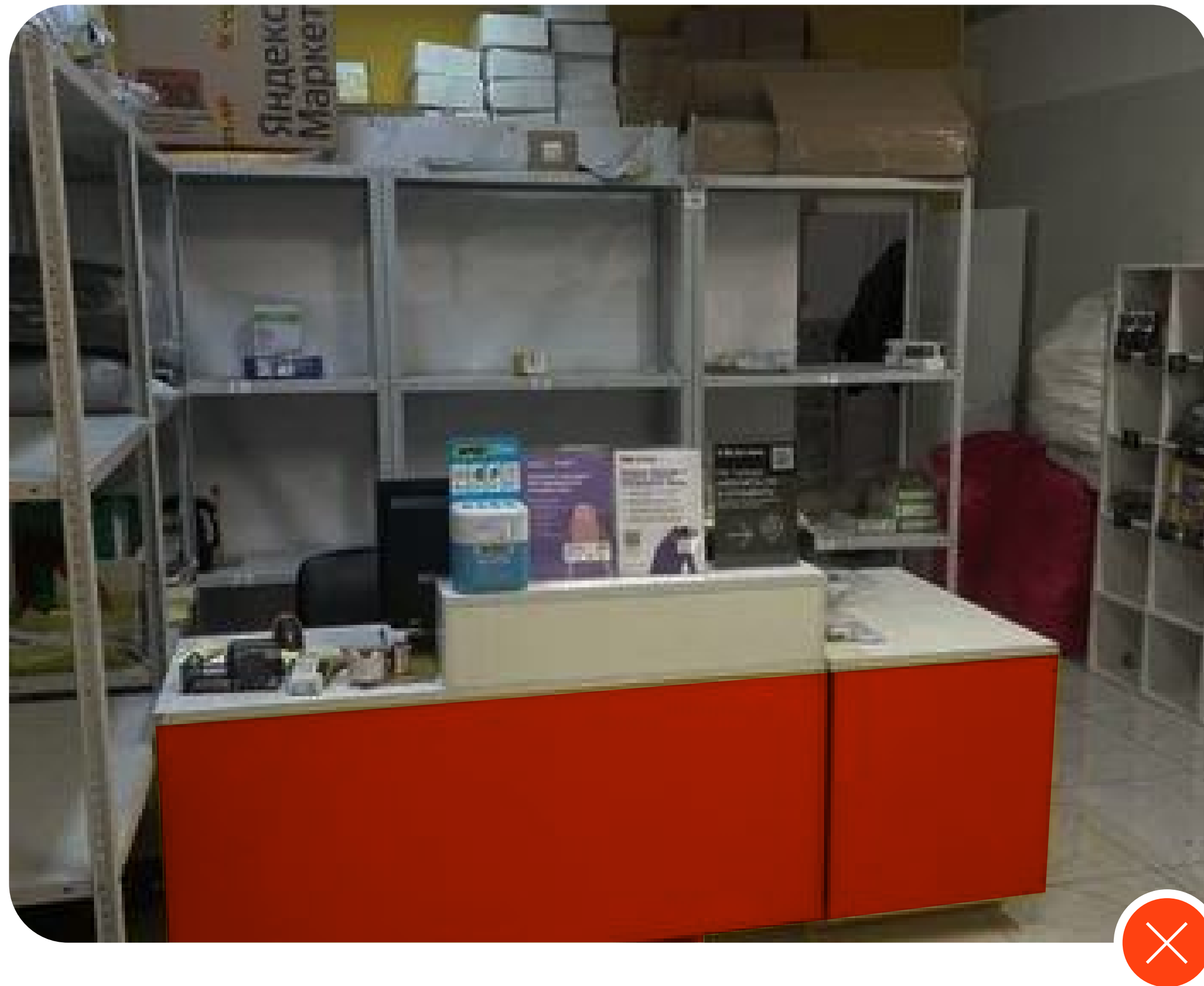



# ФОРМАТ ПУНКТА

Используйте каждый квадратный метр с пользой



от 20 до 25 м<sup>2</sup>

размещается только базовая мебель и оборудование



от 25 до 40 м<sup>2</sup>

здесь легко разместить две примерочные и детскую зону для маленьких посетителей



от 40 м<sup>2</sup>

здесь легко разместить три примерочные и детскую зону для маленьких посетителей





# ПЛОЩАДЬ ОТ 20 ДО 25 М<sup>2</sup>

Площадь клиентской зоны  
от 14 м<sup>2</sup>

Площадь склада  
от 6 м<sup>2</sup>

## Особенности зонирования

1. Разместите кассовый стол так, чтобы очередь у ресепшена не мешала зонам проверки и примерки
2. Разместите две примерочные для удобства клиентов
3. На складе поместятся 7 стеллажей для товаров с полками размером 1000 × 400 мм

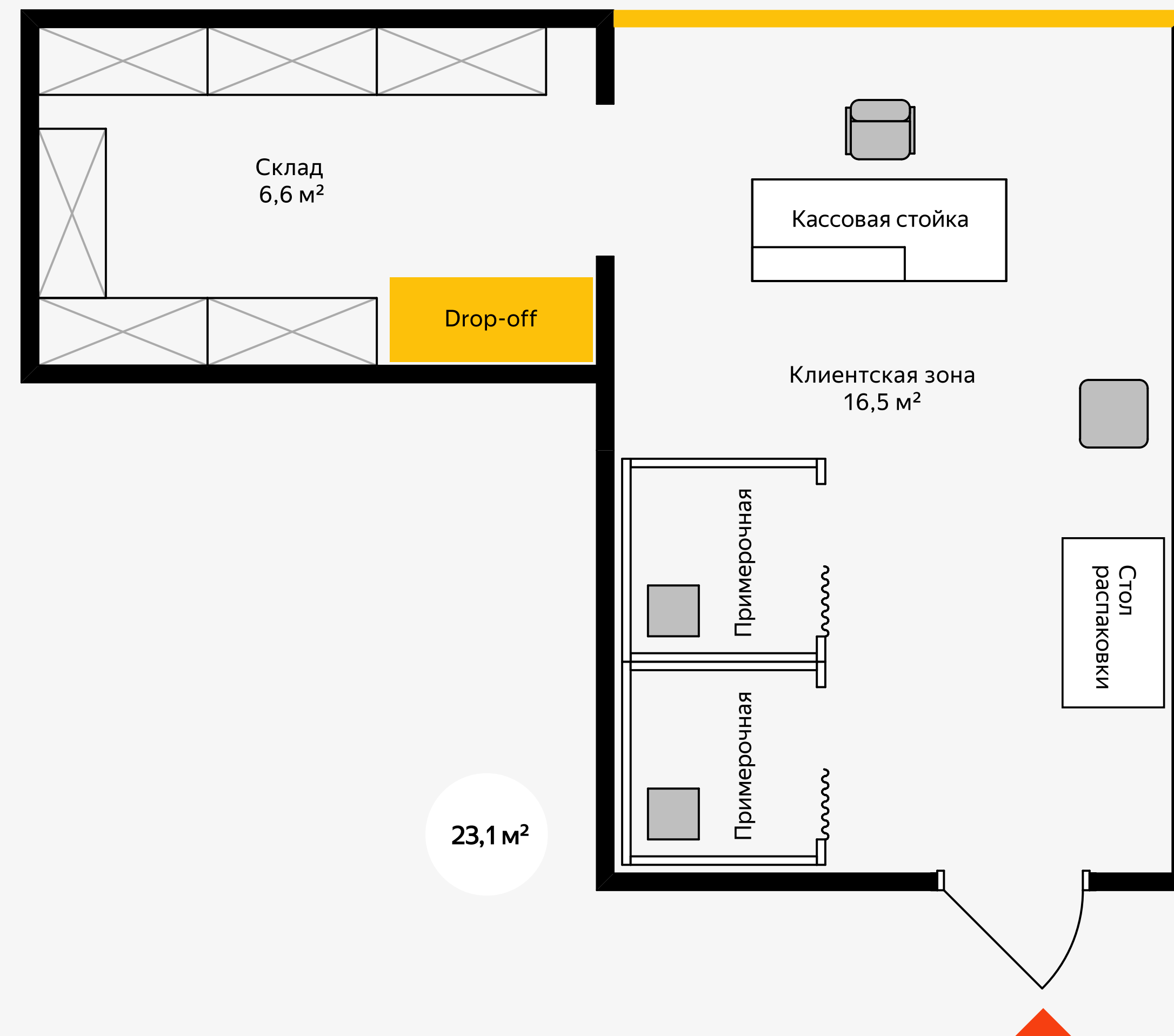

 [Библиотека готовых планировок](#)



# ПЛОЩАДЬ ОТ 25 ДО 40 М<sup>2</sup>

Площадь клиентской зоны  
от 16 м<sup>2</sup>

Площадь склада  
от 9 м<sup>2</sup>

## Особенности зонирования

1. Разместите две примерочные по своему желанию — вместе или раздельно, учитывая ширину помещения
2. Добавьте мягкие пуфики — это сделает ожидание комфортным, и клиенты захотят вернуться
3. Установите стеллажи по периметру склада и один посередине. Здесь поместятся 10 штук с полками 1000 × 400 мм

 [Библиотека готовых планировок](#)

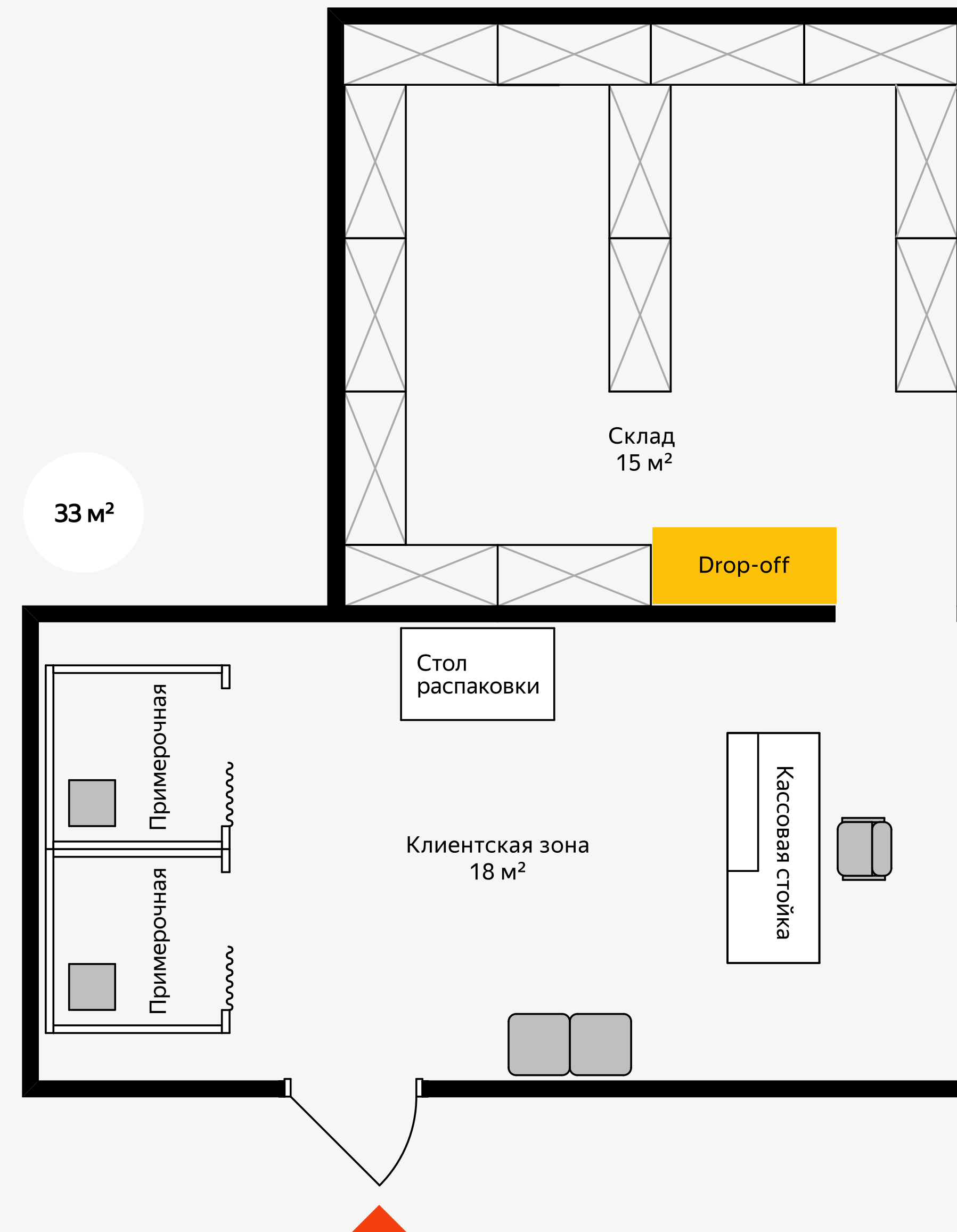



# ПЛОЩАДЬ ОТ 40 М<sup>2</sup>

Площадь клиентской зоны  
от 20 м<sup>2</sup>

Площадь склада  
от 20 м<sup>2</sup>

## Особенности зонирования

1. Разместите три примерочные для удобства клиентов
2. Создайте детский уголок и зону ожидания с пуфиками — так будет комфортнее всем
3. Установите стеллажи на складе в два ряда. Поместятся минимум 15 штук с полками 1000 × 400 мм

 [Библиотека готовых планировок](#)

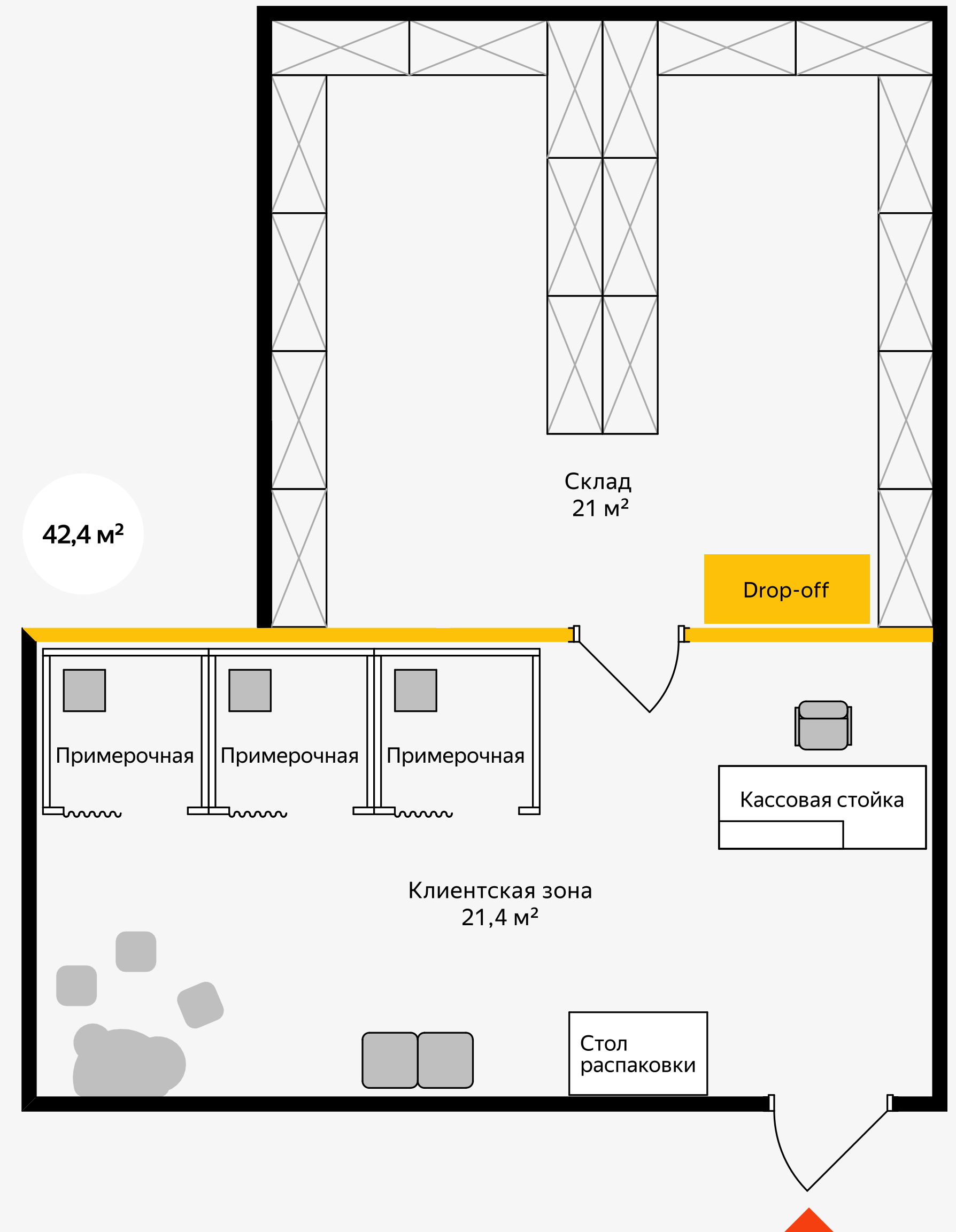



**3**

**РЕМОНТ**





# КЛЮЧЕВОЕ ПО РЕМОНТУ

Тут много важных деталей, обязательно пройдитесь по ним, но если кратко — вот

01

## Фасад

опрятный  
и без повреждений

02

## Двери

открываются полностью  
и легко, без лишних штор  
или занавесок

03

## Стены

должны быть ровными  
и в двух наших цветах —  
жёлтом и белом

04

## Освещение

равномерный не больничный  
свет, соответствующий типу  
потолка

05

## Пол

всё просто — однотонная  
текстура, нейтральные  
оттенки

06

## Витрины склада

лучше закрыть матовой  
плёнкой, чтобы никто  
не подсматривал

**ДАЛЬШЕ ПОДРОБНЕЕ**



Шаг 3 / 01

# ФАСАД

- Рекомендуем отреставрировать стену рядом со входом в ПВЗ, если она сильно загрязнена или испорчена
- Фронтальная стена ПВЗ внутри торговых центров окрашивается в серый цвет, если это подходит под правила ТЦ





# ФАСАД

Не используйте жёлтый и красный цвет для экстерьера





# ДВЕРИ

Рекомендуем устанавливать входную дверь с доводчиком и фиксатором, которая открывается полностью и без лишних усилий

- Сделайте двери белыми и не окрашивайте их в цвет стен
- Дверную ручку подберите гладкую и без декора
- Оставляйте дверные проёмы пустыми — без штор и занавесок. Так красивее
- Если получится, замените двери, которые не подходят под описание



**Входная дверь**

Сделана из алюминиевого профиля с застеклёнными или комбинированными створками. Нейтрального цвета: белого, серого, чёрного



**Рольставни**

Нейтрального цвета: белого, серого



**Дверь в служебное помещение**

Белая дверь с наличниками, глухая и без декора. Дверная ручка гладкая, белая, без декора



Шаг 3 / 04

# ДВЕРИ

Не окрашивайте двери в жёлтый цвет

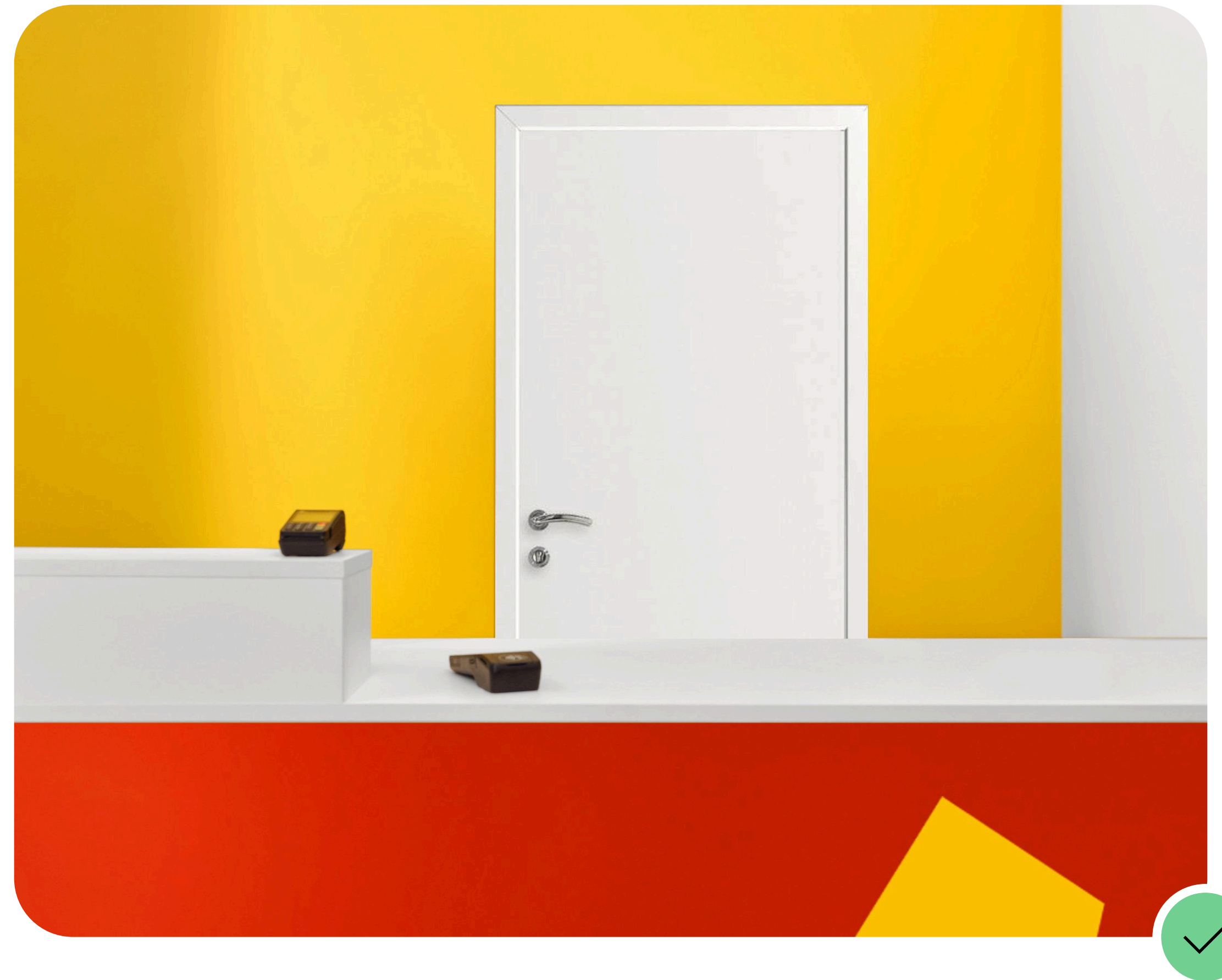
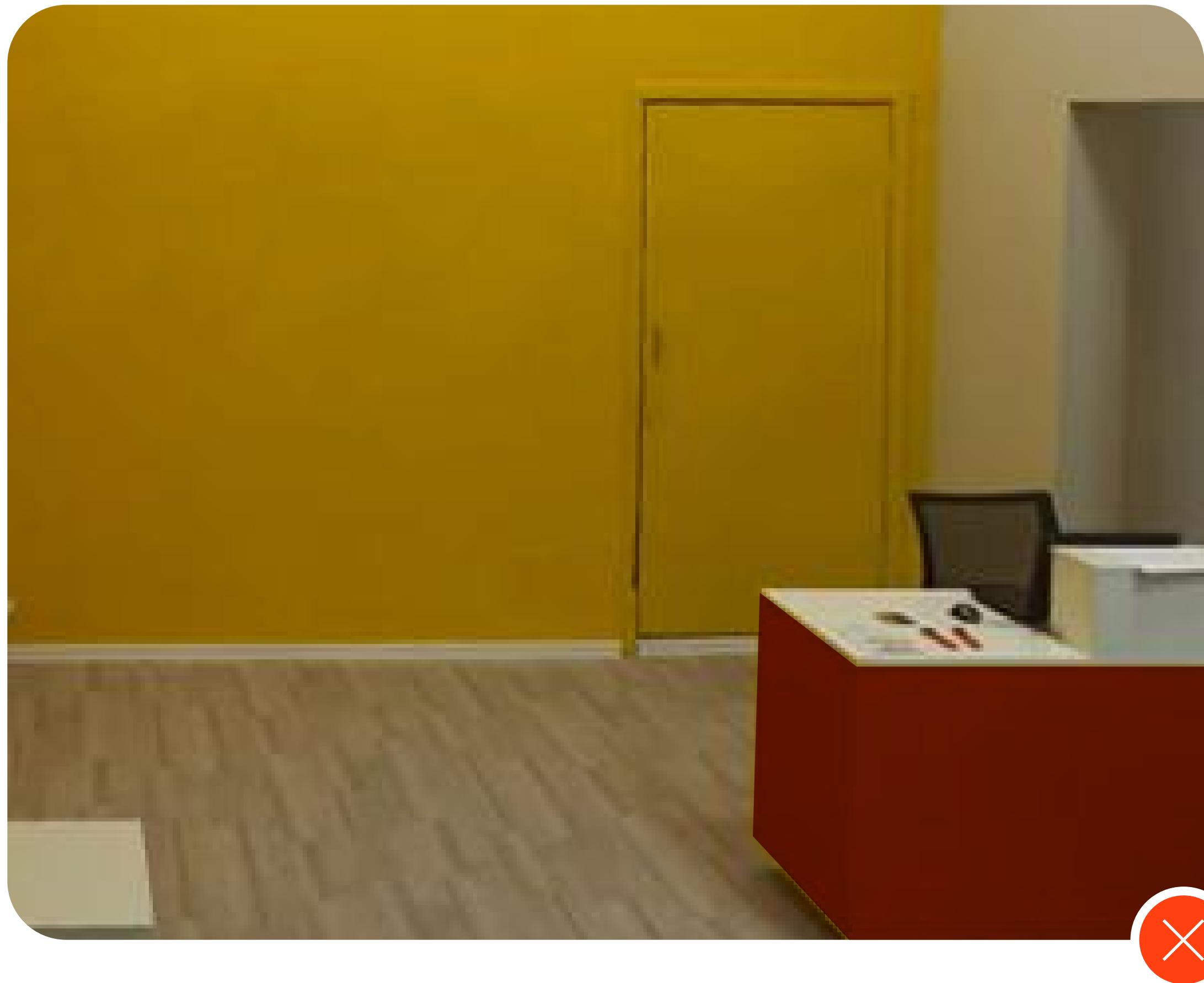



# ПРИНЦИП ПОКРАСКИ СТЕН

## Подготовка к покраске

Проверьте, что стены ровные,  
а декор и лепнина демонтированы

### 1. Стена за кассовой стойкой

окрашивается в жёлтый цвет  
Pantone 114 C / RAL 1023  
до высоты 2 500 мм

### 2. Остальные стены

и стену за кассовой стойкой выше  
2 500 мм красьте в белый цвет  
White / RAL 9003

## Окраска коммуникаций

Не забудьте покрасить коммуникации  
в соответствующий цвет стены: коробка  
и кабель-каналы для проводки, трубы,  
батареи, вентиляцию и всё остальное

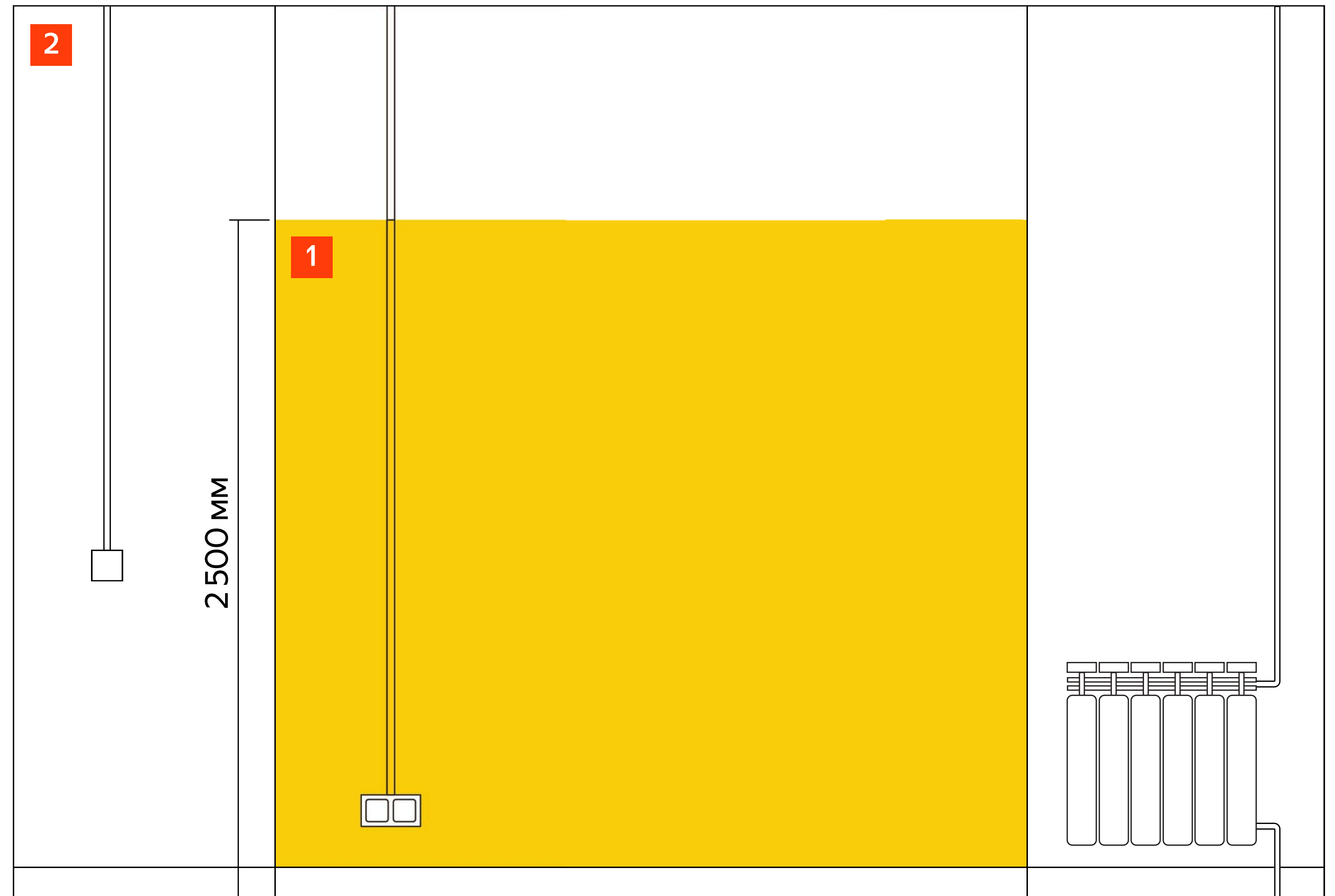



# ПРИНЦИП ПОКРАСКИ СТЕН

Мы очень любим жёлтый цвет, но важно с ним не перебарщивать





# ПОТОЛОК И ОСВЕЩЕНИЕ

Убедитесь, что ваш ПВЗ достаточно освещён — это важно для комфорта как сотрудников, так и посетителей

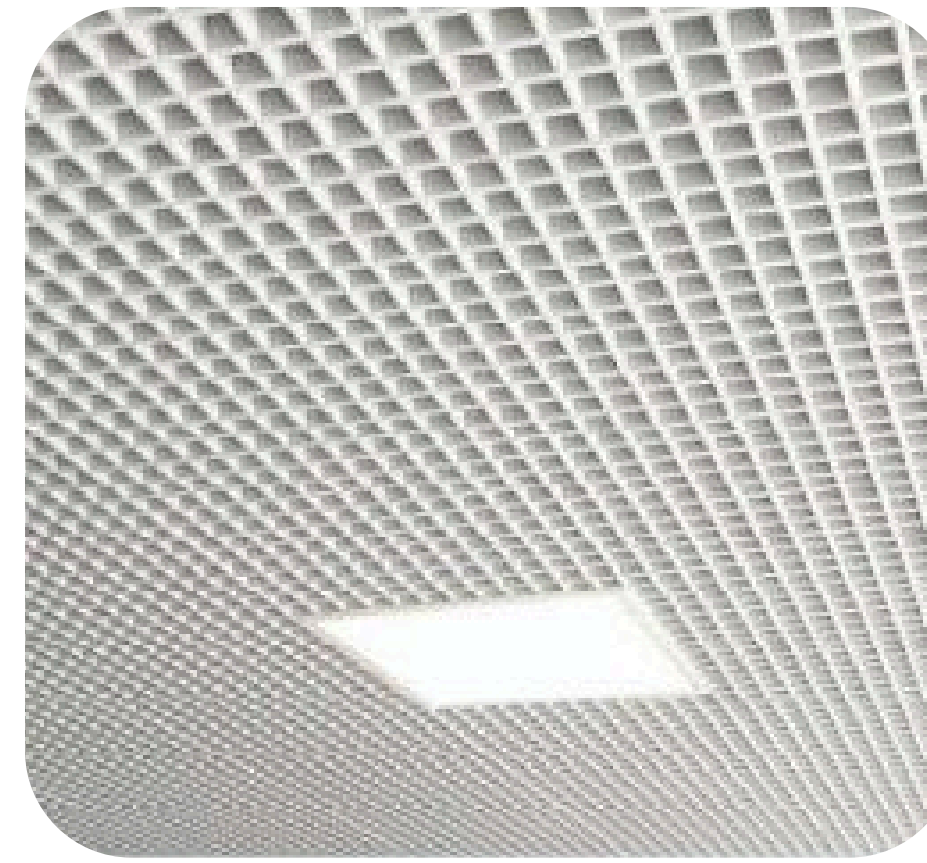

**Подвесная система  
«Албес грильято»**

Размер ячейки: 50×50 мм  
Цвет: белый матовый

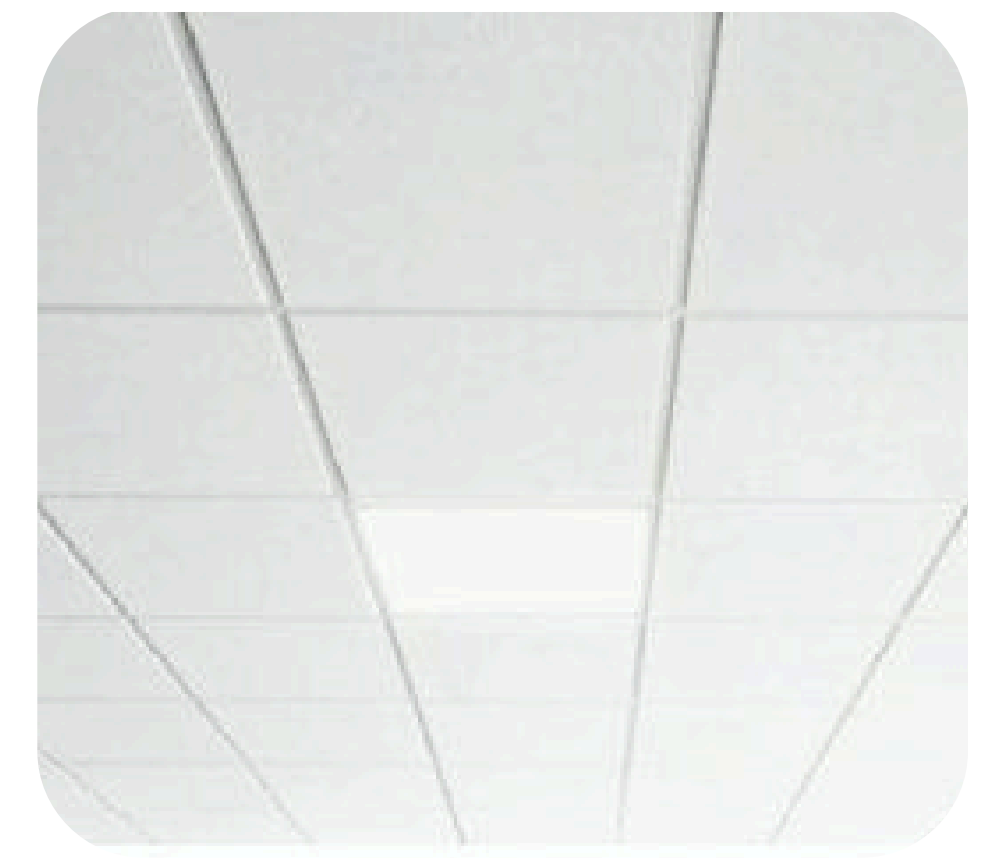

**Подвесная система  
«Армстронг»**

Размер ячейки: 600×600×12 мм  
Цвет: белый



**Натяжной потолок**

Матовый потолок без декоративных элементов и плинтусов  
Цвет: белый

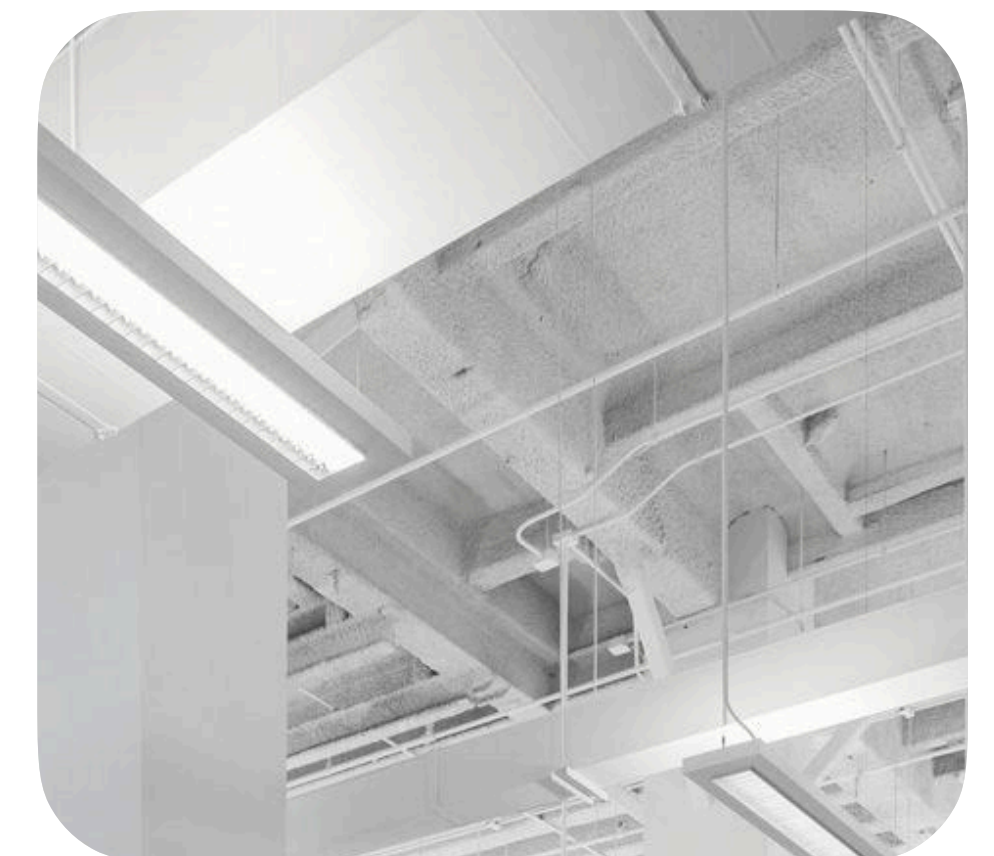

**Открытый потолок**

Окрашивание всей поверхности и коммуникаций в белый цвет



# ПОТОЛОК И ОСВЕЩЕНИЕ

## Трековый светильник

Установите над примерочной трековый белый светильник на отметке 2 700 мм от пола.

Пусть помещение будет хорошо освещено близким к естественному светом



**Трековый светильник  
Ritter 59929 O**

Шинопровод: накладной/подвесной  
или встраиваемый  
Мощность: 40 Вт  
Цвет: белый



**Трековый светильник  
Эра TR39-GU10 WH**

Шинопровод: накладной/подвесной  
или встраиваемый  
Мощность: 15 Вт  
Цвет: белый



**Elektrostandard Circu 1035  
GX53 WH**

Мощность: 15 Вт  
Цвет: белый



**Подвесной потолочный  
светильник**

Мощность: 36 Вт  
Цвет: белый



# ПОТОЛОК И ОСВЕЩЕНИЕ

Где посетитель сможет лучше рассмотреть свой заказ?

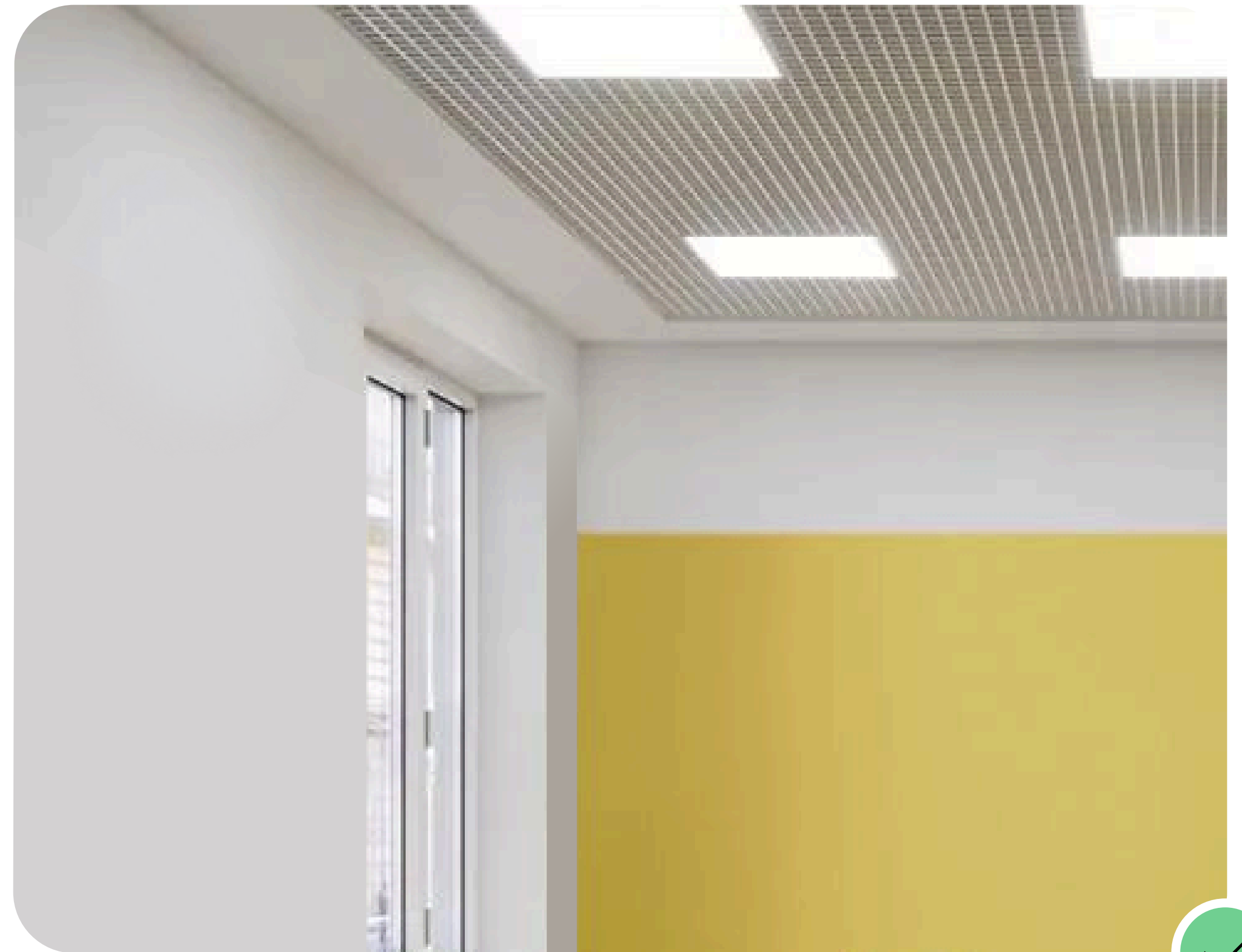



# ЭЛЕКТРИКА

Розетки устанавливаются на высоте 200 мм от уровня чистого пола.

Выключатели — на высоте 900 мм.

С открытой проводкой используется белый круглый кабель-канал

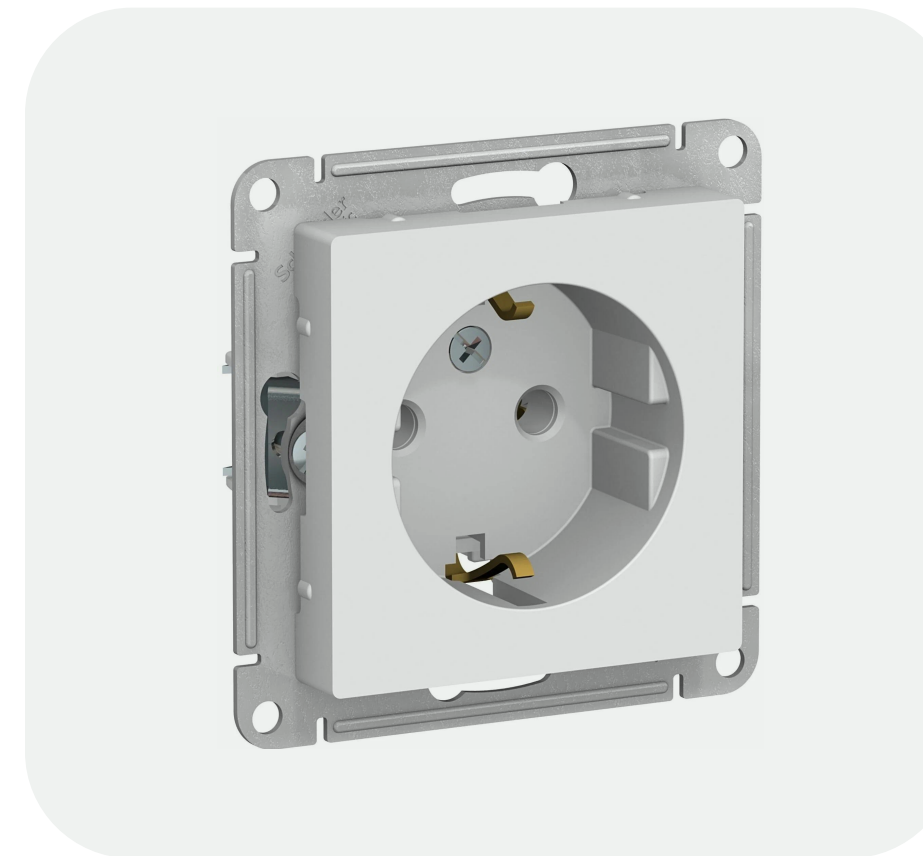

**Розетка**

Schneider Electric ATN000143,  
Werkel W1171001 или аналоги  
Цвет: белый

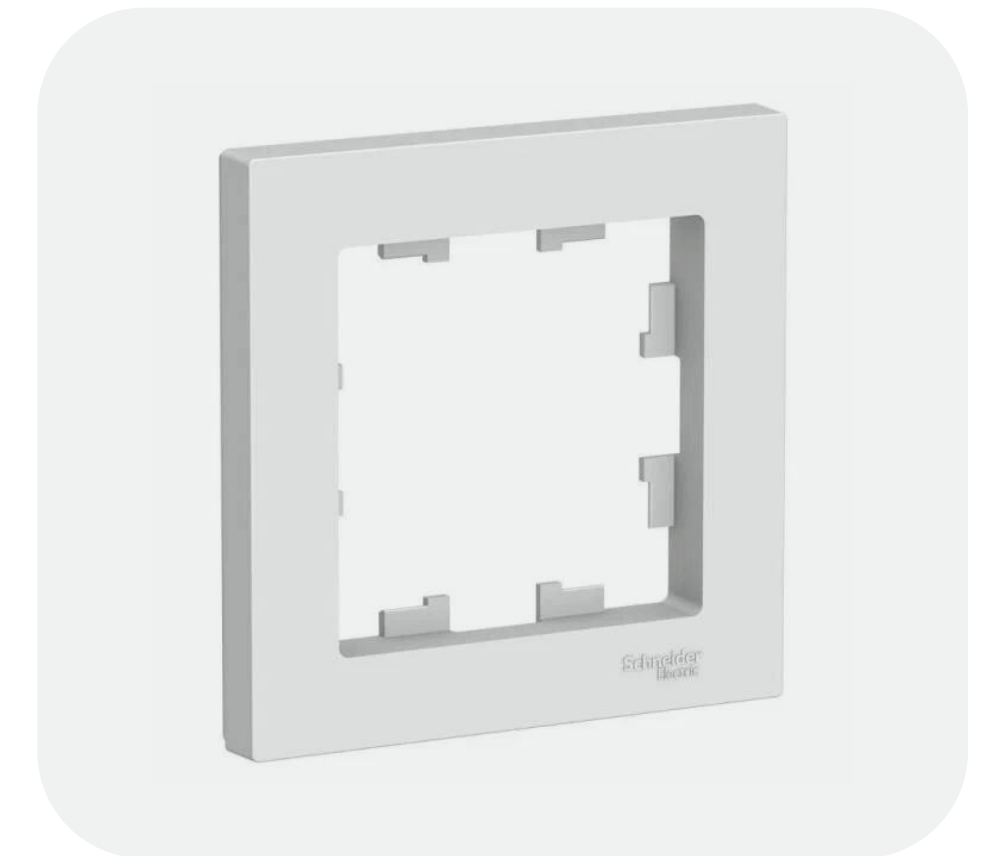

**Рамка**

Schneider Electric ATN000102,  
Werkel Stark или аналоги  
Цвет: белый



**Выключатель**

Одноклавишный в сборе Schneider  
Electric ATN000112 или аналоги  
Цвет: белый



**Кабель-канал**

Круглый кабель-канал из ПВХ  
Цвет: белый



Шаг 3 / 11

# ЭЛЕКТРИКА

Не забудьте покрасить коммуникации в цвет стены





# ПОЛ

Выбирайте помещение с керамогранитом, ламинатом, паркетом или паркетной доской. Лучше выбирать нейтральные оттенки — белый, светло-серый, бежевый.

Не используйте чёрный, тёмно-зелёный, синий, коричневый.

Лучше не использовать линолеум, цветную плитку, узор, графику, шашечки



**Напольный светлый керамогранит**

PERSEPOLIS TILE Jura  
Light Grey (60 × 60 см)



**Белый гнущийся ПВХ  
80–100 мм**

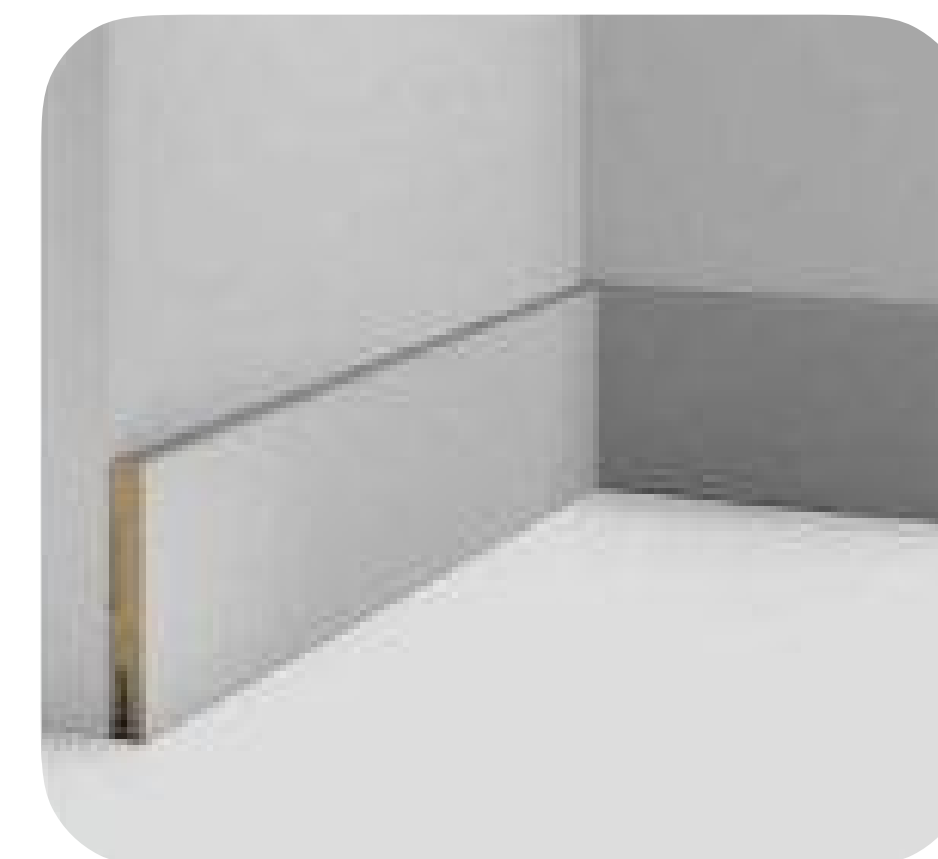

**МДФ белый  
80–100 мм**



**Напольный тёмный керамогранит**

PERSEPOLIS TILE Kanton  
Dark Grey (60 × 60 см)



**Серый гнущийся ПВХ  
80–100 мм**



**МДФ серый  
80–100 мм**



# ПОЛ

Выбирайте светлый однотонный пол / светлый пол с однородной текстурой

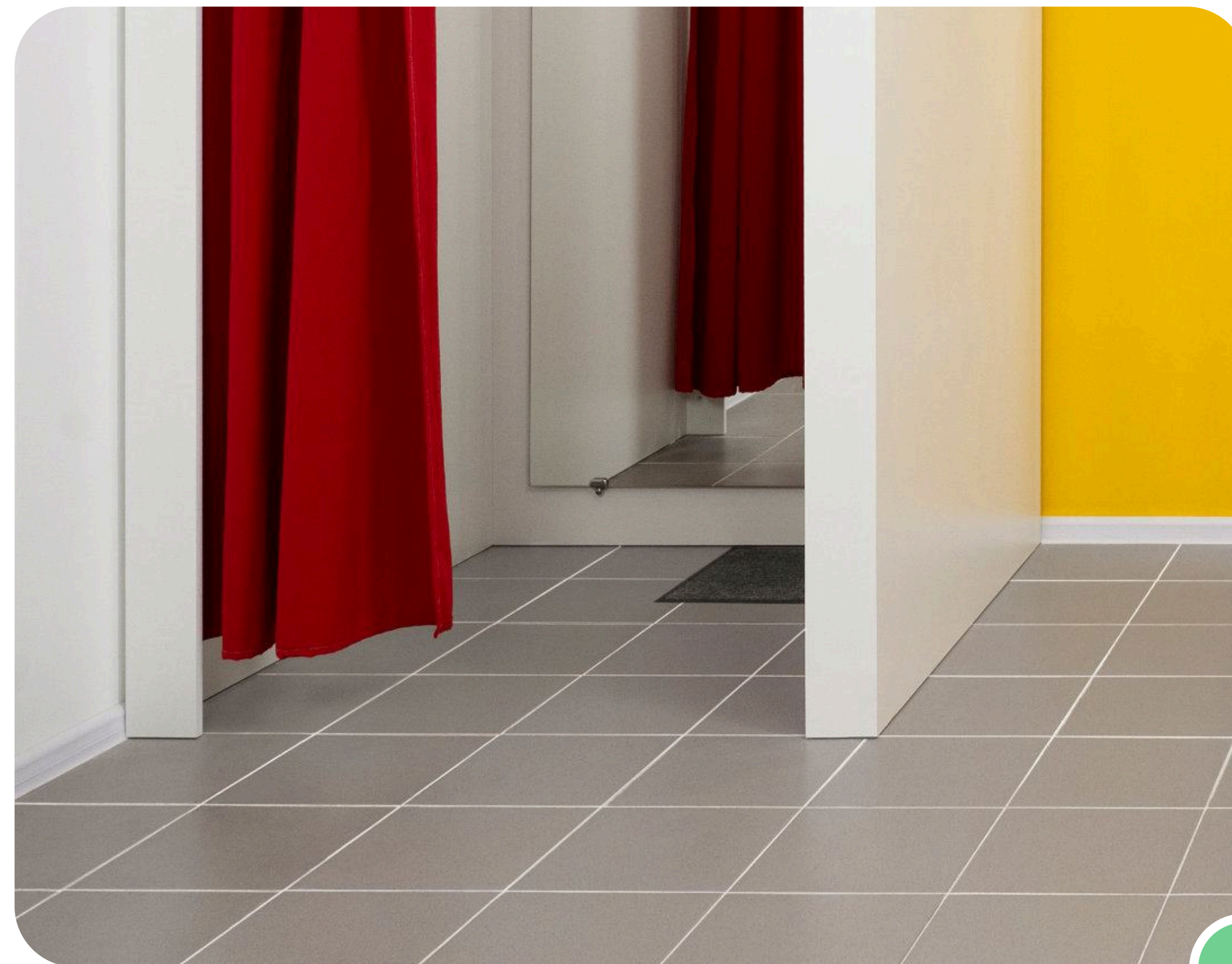



**4**

# **МЕБЕЛЬ И ОБОРУДОВАНИЕ**





# БЫСТРЕНЬКО ПО МЕБЕЛИ

Блок наполнен красивыми картинками, поэтому листать его будет весело, но если кратко, вот самое главное

01

## База

для открытия вам нужны стол для распаковки, кассовая стойка, примерочная, пуф

02

## Приобретение

основную мебель вы можете заказать на Маркете или на сервисе Маркет для бизнеса

03

## Дополнение

если в вашем помещении достаточно места, можете разместить нашу дополнительную мебель

**ДАЛЬШЕ ПОДРОБНЕЕ**



# ВСЯ МЕБЕЛЬ ДЛЯ ПВЗ — НА ЯНДЕКС МАРКЕТЕ

Мы подготовили комплект  
брендовой мебели, который  
можно заказать на Маркете или  
сервисе Маркет для бизнеса.

Вся мебель уже готова  
к установке!

 [Заказать для ИП/ООО](#)

 [Заказать для физлица](#)

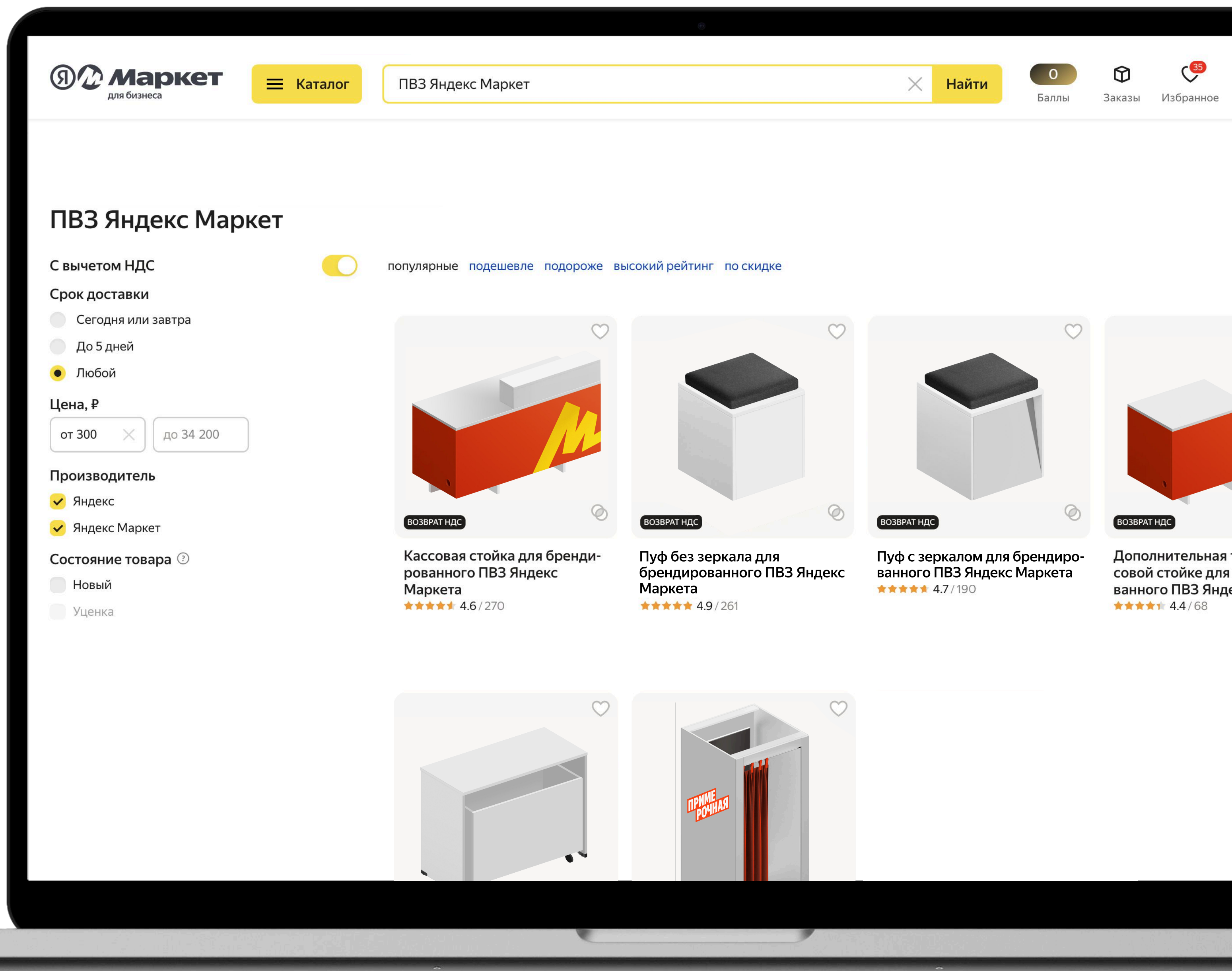



Шаг 4 / 02

# БАЗОВЫЙ НАБОР

Если будете изготавливать мебель сами, то нужно использовать наши чертежи.

Наш обновлённый комплект мебели как большой конструктор для взрослых. Предметы компактные и имеют одну высоту и ширину, поэтому подойдут для любых помещений

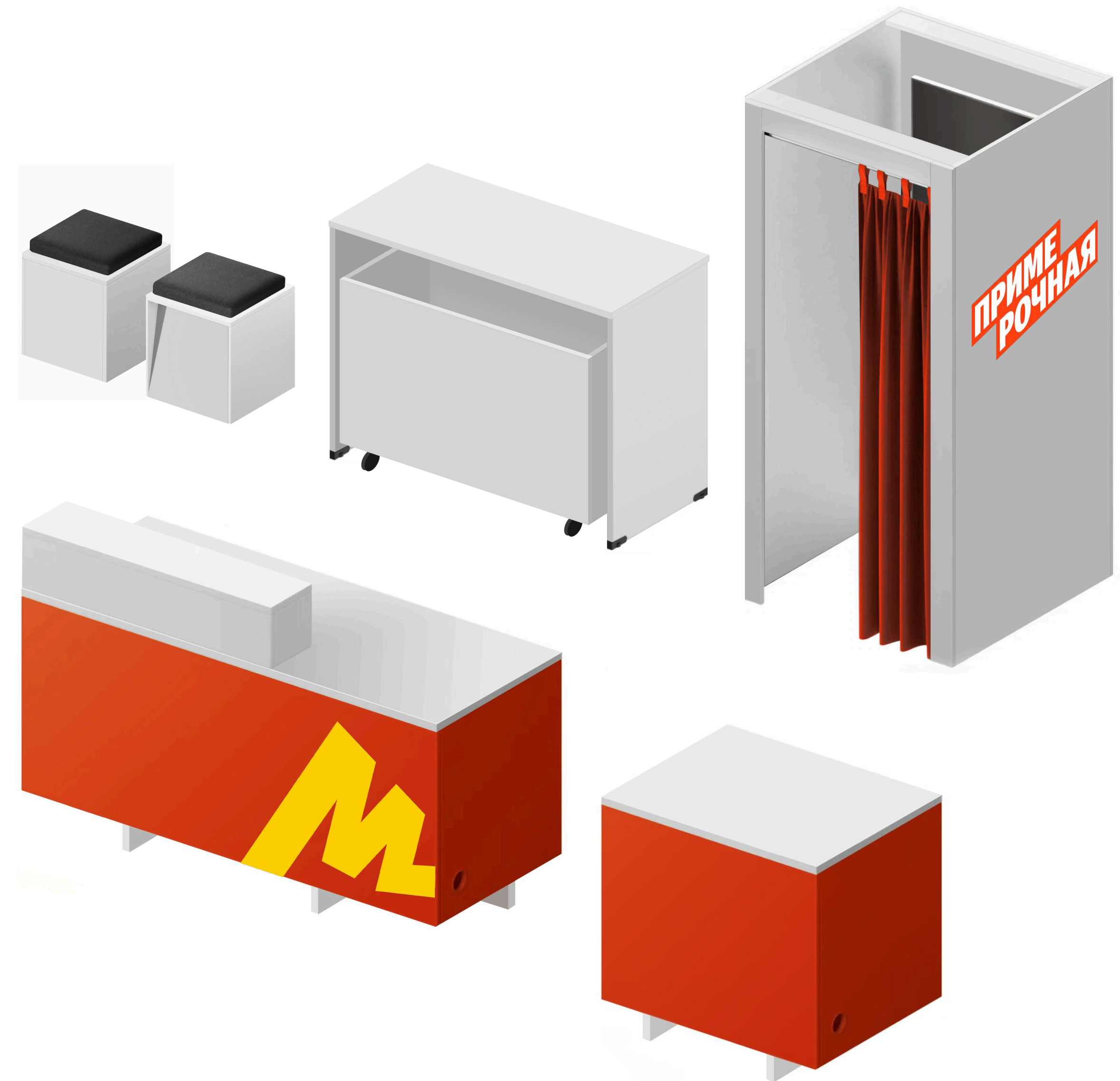

 [Изготовить мебель по чертежам](#)



# ЗОНА ОБСЛУЖИВАНИЯ

ПРИМЕ  
РОЧНАЯ



**Я** **М**  
**Маркет**



**ВСЁ ПРОШЛО ТАК,  
КАК ВЫ ХОТЕЛИ?**  
Если да, можете  
отблагодарить нас

Оставьте  
наш  
по QR-коду

Яндекс Маркет | Чек





Шаг 4 / 04

# КАССОВАЯ СТОЙКА

Удобные габариты кассовой стойки рассчитаны так, чтобы вы разместили её на любой площади

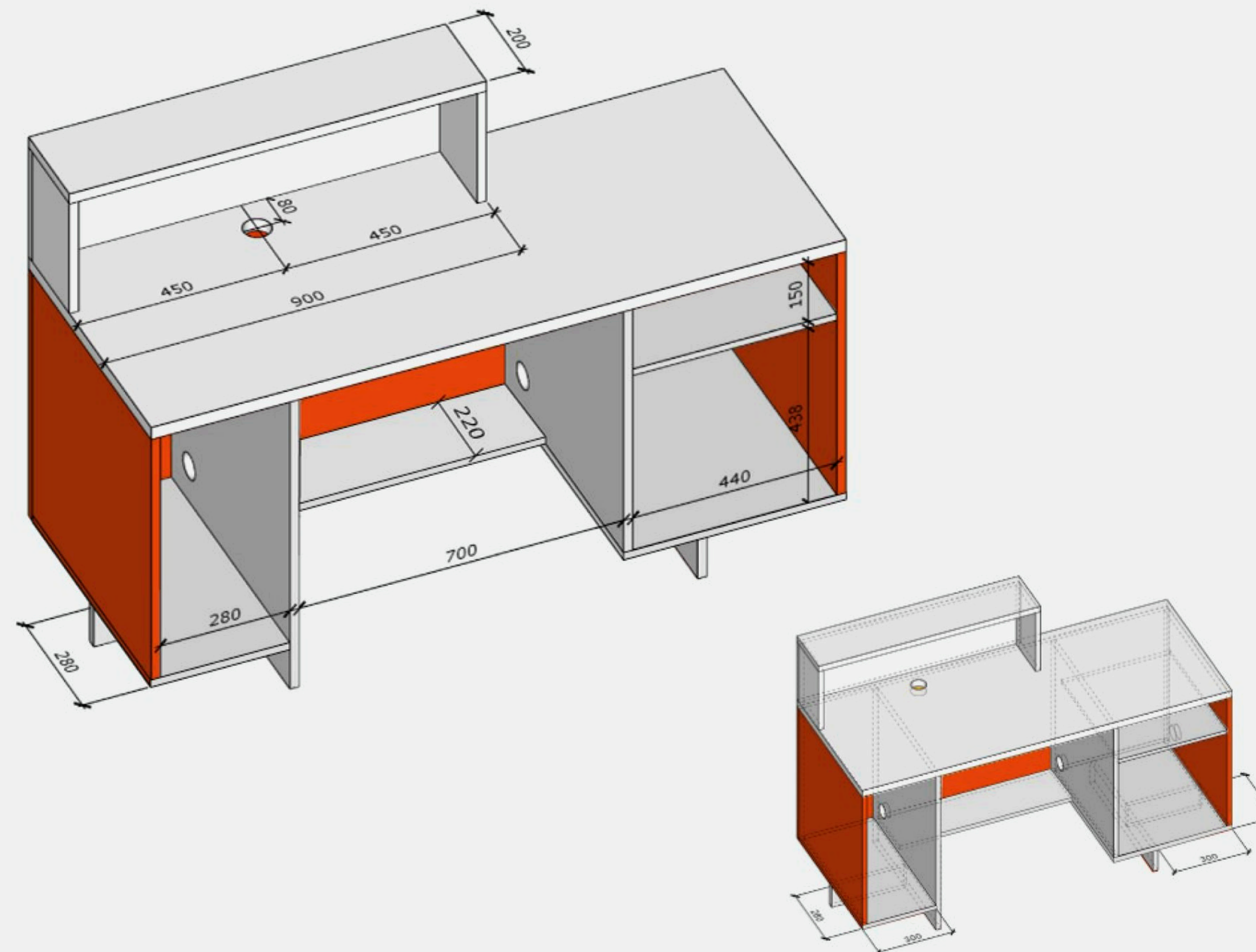
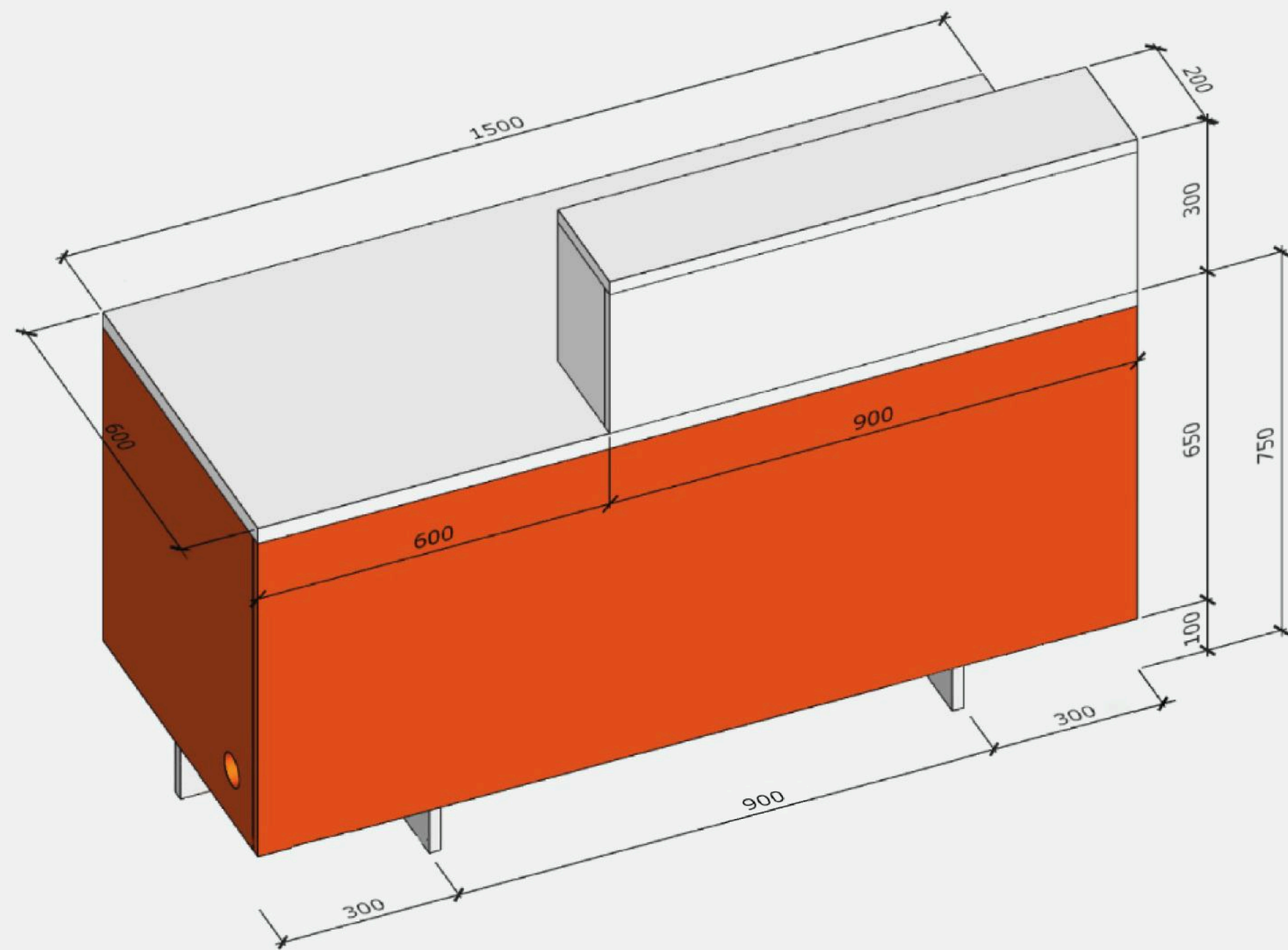

 [Изготовить мебель по чертежам](#)



# ПРИМЕРОЧНАЯ

Примерочная занимает мало места, поэтому вы спокойно можете установить минимум две, чтобы сократить очереди в будущем

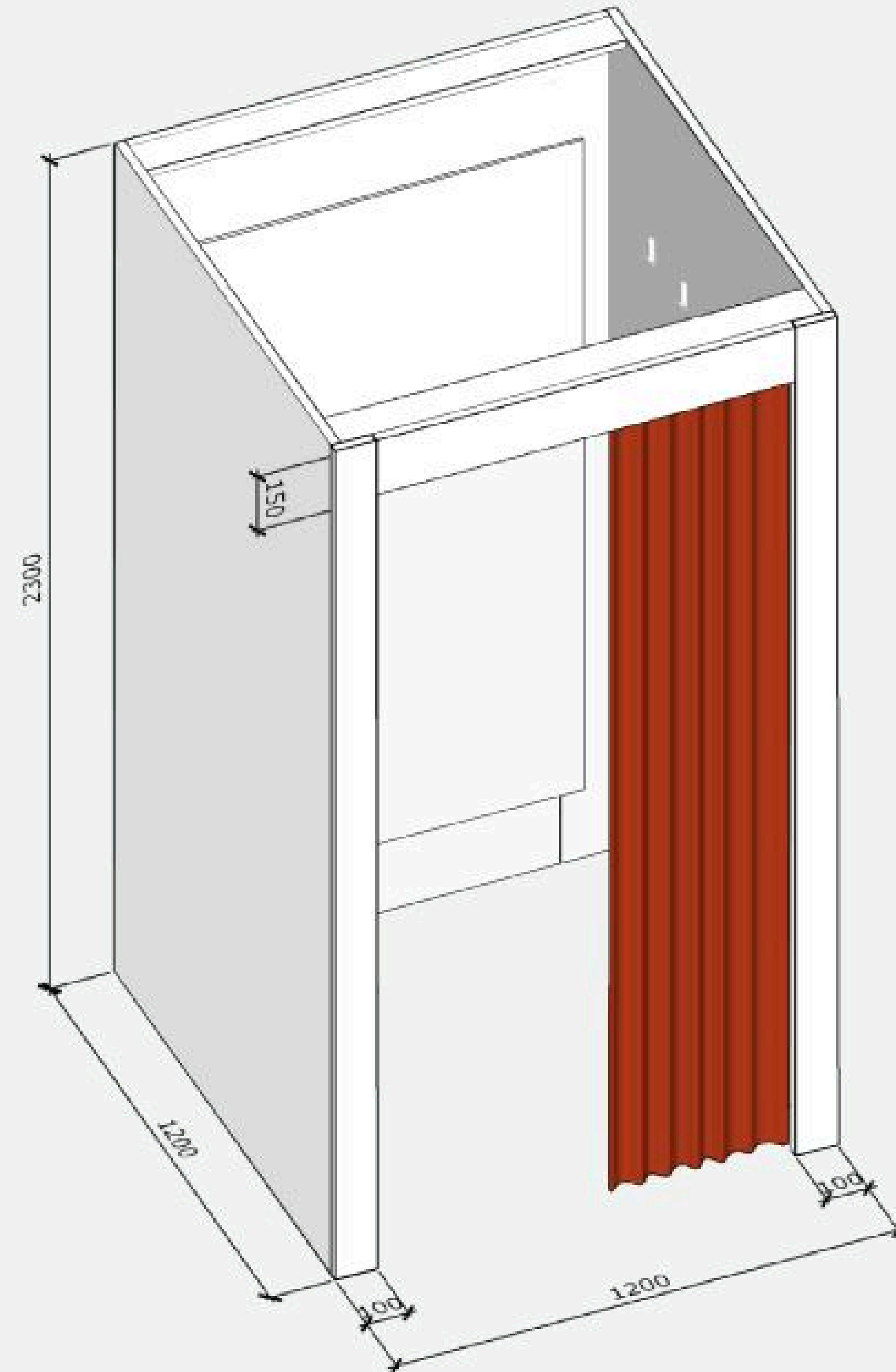

 [Изготовить мебель по чертежам](#)



Шаг 4 / 06

# ГОТОВАЯ МЕБЕЛЬ



**Кресло для персонала**

«Бюрократ СН-535»  
Цвет: чёрный



**Кресло для персонала**

«Бюрократ СН-808 LOW»  
Цвет: чёрный



**Кресло для персонала**

Logic 64326 Defender  
Цвет: чёрный



**Коврик для примерочной**

«Икеа Остерильд»  
тёмно-серый



**Ложка для обуви**

«Икеа Омтэнксам»  
антрацит







# СТОЛ РАСПАКОВКИ

Просто необходимая вещь в пункте выдачи. Можно заказать на Маркете или сделать на заказ. Главное — не изменять размеры стола и отдельных элементов.

Поставьте стол рядом с розеткой, чтобы люди могли проверить электронные приборы.

Также на столе нужны инструменты для распаковки коробок. Например, канцелярский нож и ножницы

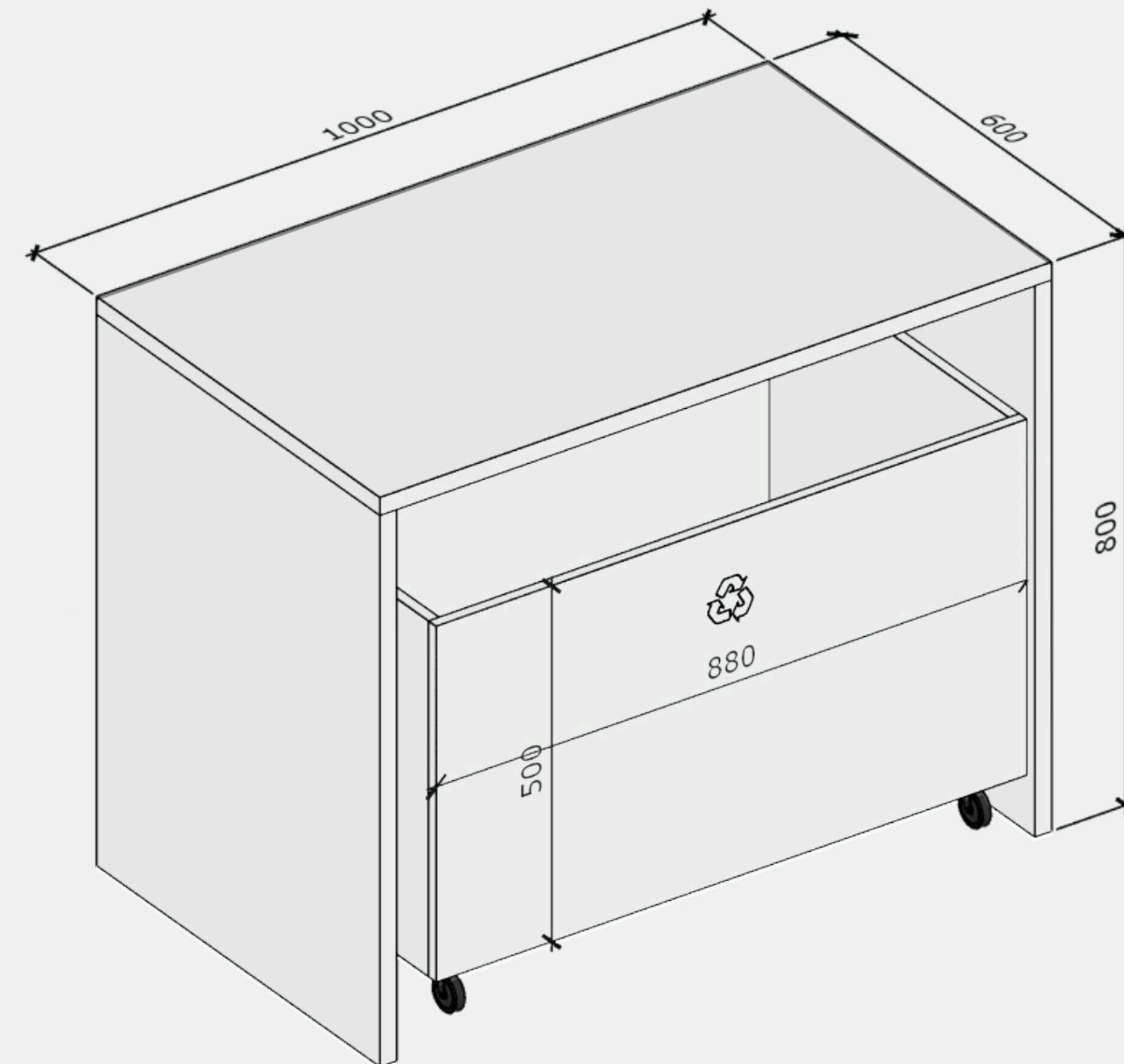

 [Изготовить мебель по чертежам](#)



# СТЕНД ИНФОРМАЦИИ

**Размеры (Ш×В)**  
900×420 мм

## Размещение стенда

Выровняйте стенд по центру стола.  
Расстояние от нижнего края стенда до столешницы — 200 мм. Пожалуйста, не изменяйте расстояние между элементами

## Размещение розеток

Возле стола распаковки должны быть две розетки для проверки техники

## Способ монтажа

Крепление стенда к стене: саморезы с белыми накладками на шляпки





# ДОП. МЕБЕЛЬ

Можно заказать на Яндекс Маркете или изготовить на заказ.

Не допускается произвольно изменять размеры пуфов

## Размещение

Устанавливается опционально.

Может располагаться рядом с примерочной или в зоне ожидания

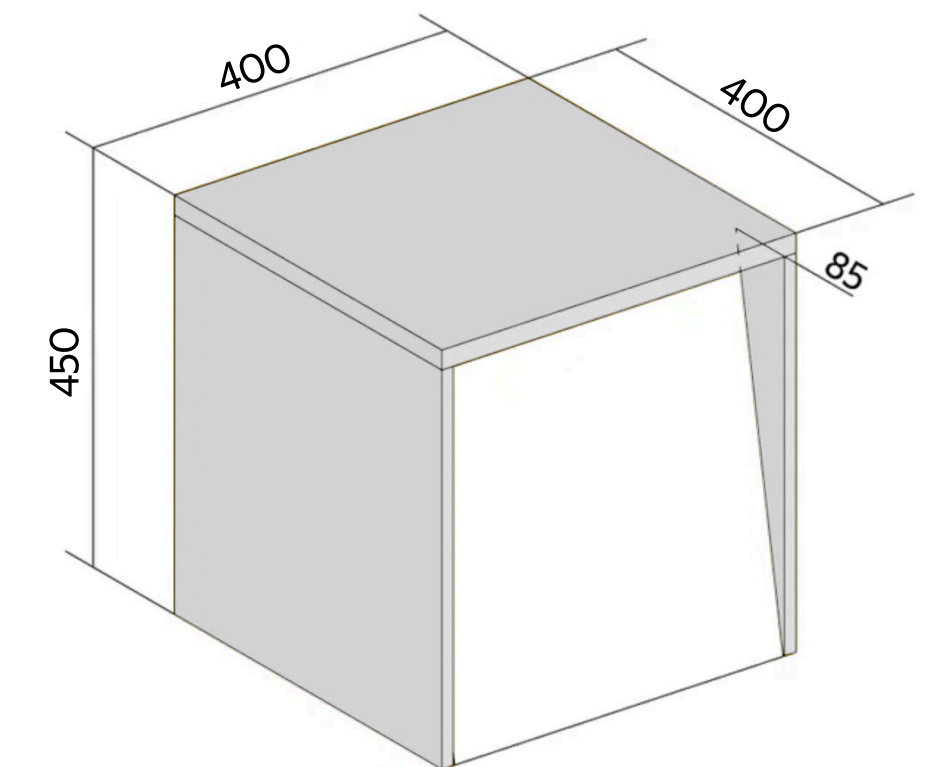
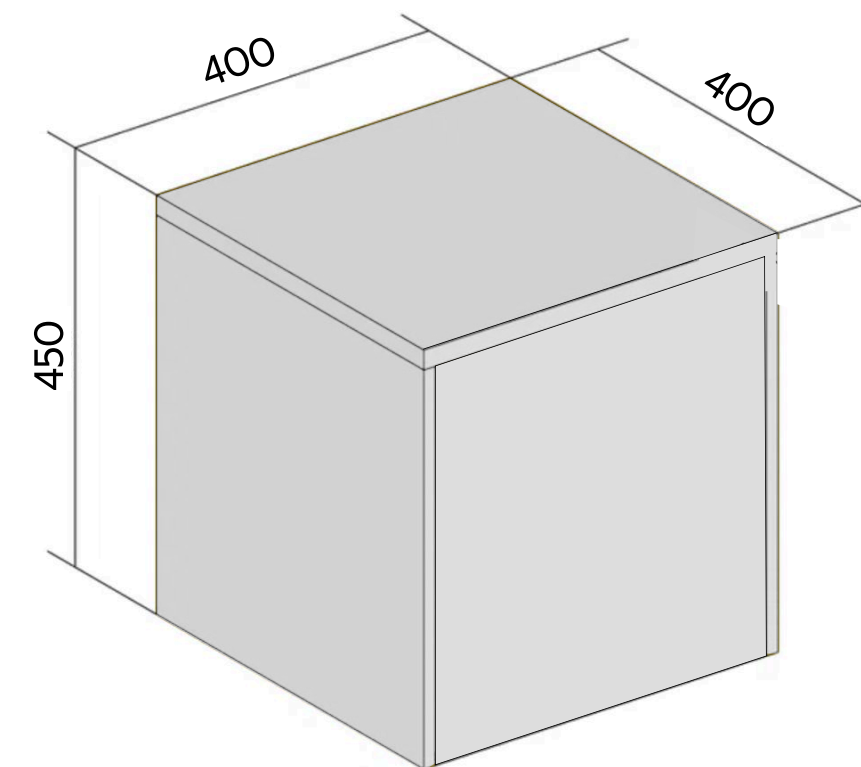

 [Изготовить мебель по чертежам](#)



# ГОТОВАЯ МЕБЕЛЬ

Если в вашем ПВЗ  
достаточно места,  
вы можете разместить  
дополнительную мебель,  
создав детский уголок



**Детская зона**

Стул «Облако»  
Цвет: белый



**Детская зона**

Стул «Мишка»  
Цвет: белый



**Детская зона**

Стул «Классический»  
Цвет: белый



**Детская зона**

Стол «Облако»  
Цвет: белый



# МАТЕРИАЛЫ ДЛЯ КОРПУСНОЙ МЕБЕЛИ

## ЛДСП

Ориентируйтесь на ЛДСП Egger либо возьмите максимально похожий. Используйте ламинацию трёх фирменных цветов.

Советуем покупать уже готовую мебель на Маркете, но если хотите собрать её самостоятельно — ознакомьтесь с техническими требованиями

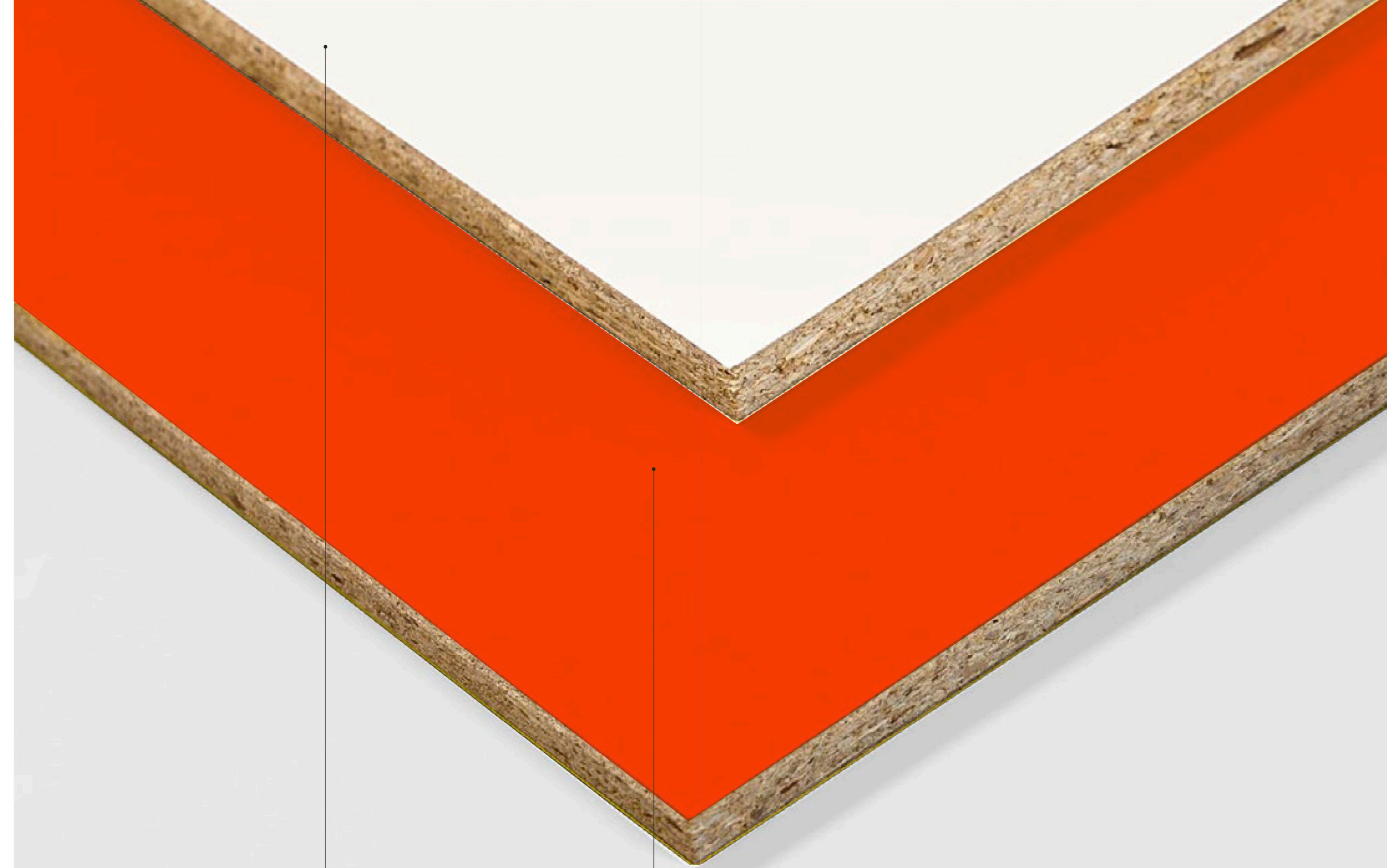

EGGER Белый  
Альпийский сплошной

W1101 ST9

EGGER Китайский  
красный

U321 ST9



# ОБОРУДОВАНИЕ ДЛЯ СКАНИРОВАНИЯ



# Маркет



**ВСЁ ПРОШЛО ТАК,  
КАК ВЫ ХОТЕЛИ?**

Если да, можете  
отблагодарить нас



Оставьте  
чаевые  
по QR-коду

Яндекс Маркет | Чек



# СКАНЕР ШТРИХКОДОВ

Эти модели — рекомендации от нас и ориентиры для вас.

Технические характеристики сканеров для ПВЗ:

- вид декодируемых кодов: 1D (тип шк EAN), 2D (тип шк QR)
- беспроводной тип подключения
- идеально, если будет поддержка в ЕГАИС:ДА



**Сканер штрихкода**

Беспроводной 2D USB-сканер «Сканер штрихкода для ПВЗ, магазина, QR, 2D/1D»



**Сканер штрихкода**

Беспроводной 1D, 2D, Data Matrix «Честный знак», «Атол», «Меркурий»



**Сканер штрихкода**

Беспроводной сканер штрихкода «МойPOS MSC-3208»



**Сканер штрихкода**

Беспроводной сканер штрихкода Netum NT-1228BL





**ВЫВЕСКА**





# ПРО ВЫВЕСКУ ЗА МИНУТКУ

На самом деле, тут небольшой блок,  
но по традиции отметим главное

01

## Вывеска

ключевой элемент,  
по которому нас с вами  
всегда смогут найти

02

## Выбор места

узнайте возможности  
и правила размещения  
у арендодателя и у города,  
чтобы ничего не нарушить

03

## Размер

выбирайте самый большой  
формат вывески  
из допустимых и проверяйте  
все правила

04

## Дополнение

чтобы вывеске не было  
грустно, установите  
ещё панель-кронштейн  
и режим работы

**ДАЛЬШЕ ПОДРОБНЕЕ**



# ВЫВЕСКА

Вывеска помогает покупателям быстро найти вас (и нас). Поэтому мы сделали её яркой и заметной.

Круто, когда вывеска горит 24/7, так люди смогут быстро привыкнуть к новому логотипу и запомнить, где находится ваш ПВЗ

 [Правила размещения вывески](#)

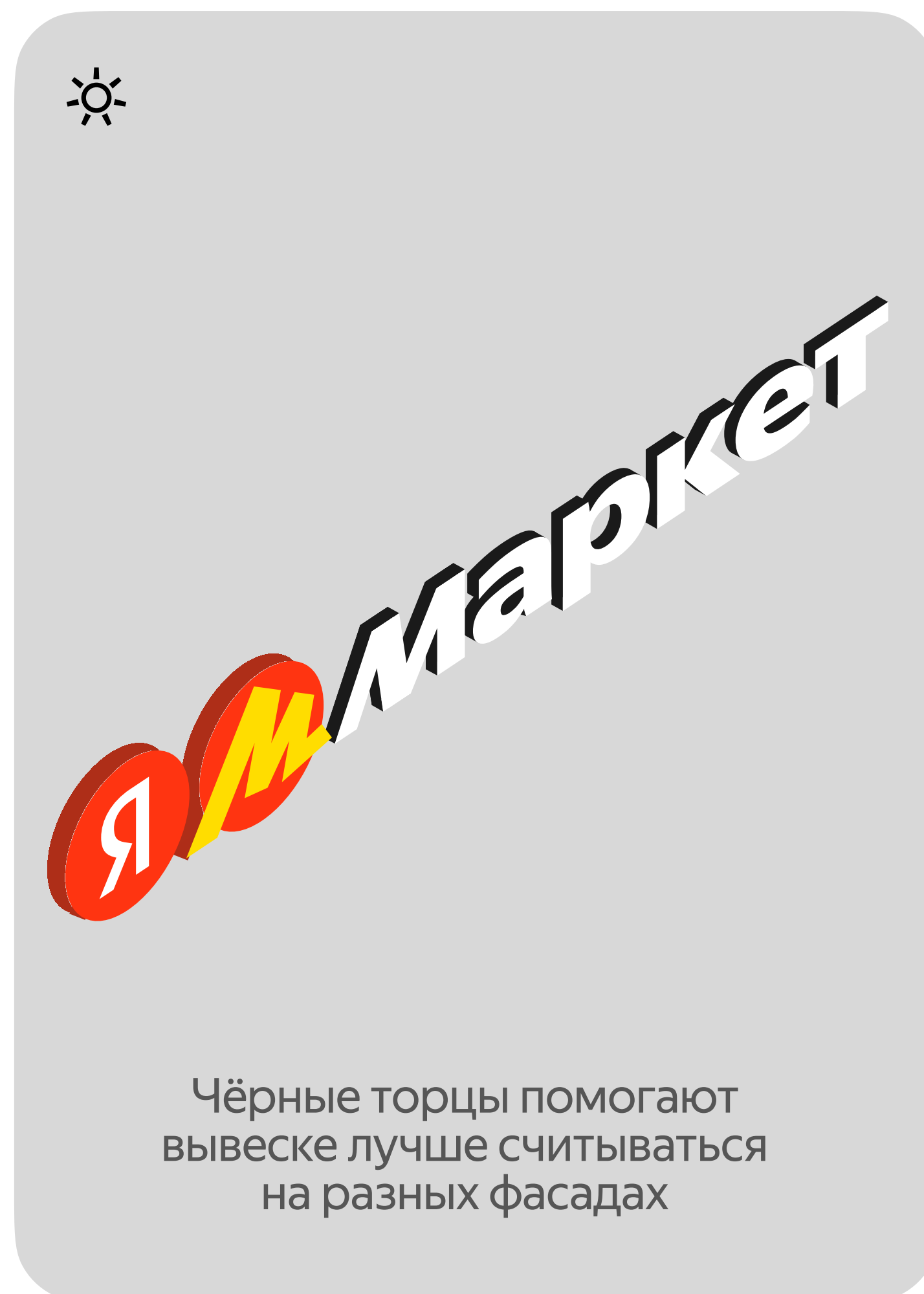

Чёрные торцы помогают вывеске лучше считываться на разных фасадах

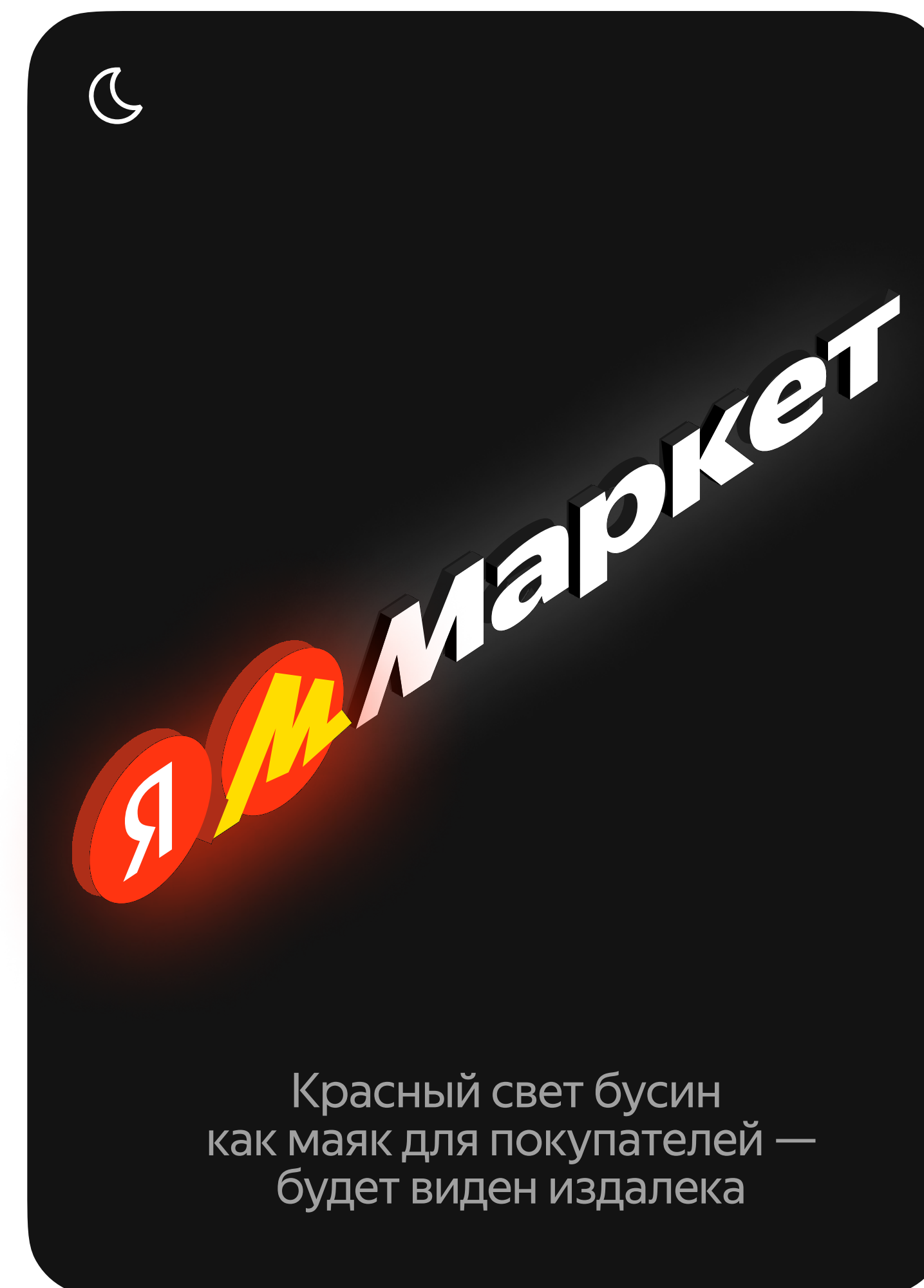

Красный свет бусин как маяк для покупателей — будет виден издалека



# ВЫБИРАЕМ МЕСТО ДЛЯ ВЫВЕСКИ

01

## Обсудите с арендодателем

Узнайте о возможных местах для размещения вывески. Помните, что вывеска должна быть установлена по всем правилам размещения и как можно ближе ко входу

Лучше всего разместить вывеску над входом, чтобы клиенты не теряли время в поисках вашего пункта выдачи

02

## Проверьте городские правила размещения

Не нарушайте условия размещения информационных конструкций, принятые в вашем населённом пункте.

Правильное размещение поможет избежать неприятных штрафов и демонтажа

03

## Узнайте об установке дополнительных элементов

Чем больше красно-жёлтых элементов Яндекс Маркета, тем заметнее ваш ПВЗ. Поэтому советуем узнать об установке панели-кронштейна и светящегося режима работы.

Узнайте об этом у арендодателя и сверьтесь с правилами размещения в вашем городе



## ОПРЕДЕЛЯЕМ РАЗМЕР ВЫВЕСКИ

- Важный момент! Приоритетные размеры вывесок — это М и L. Крупные элементы нужны, чтобы сделать ПВЗ заметнее, ярче, выделиться на фоне других брендов и привлечь внимание клиентов
- Помните об охранной зоне 100–200 мм. Это минимальное расстояние до других объектов на фасаде. Пример на картинке ниже
- Размещайтесь согласно правилам вашего населённого пункта и нашим правилам

Следите за другими элементами на фасаде, они норовят попасть в охранную зону логотипа, но им туда нельзя

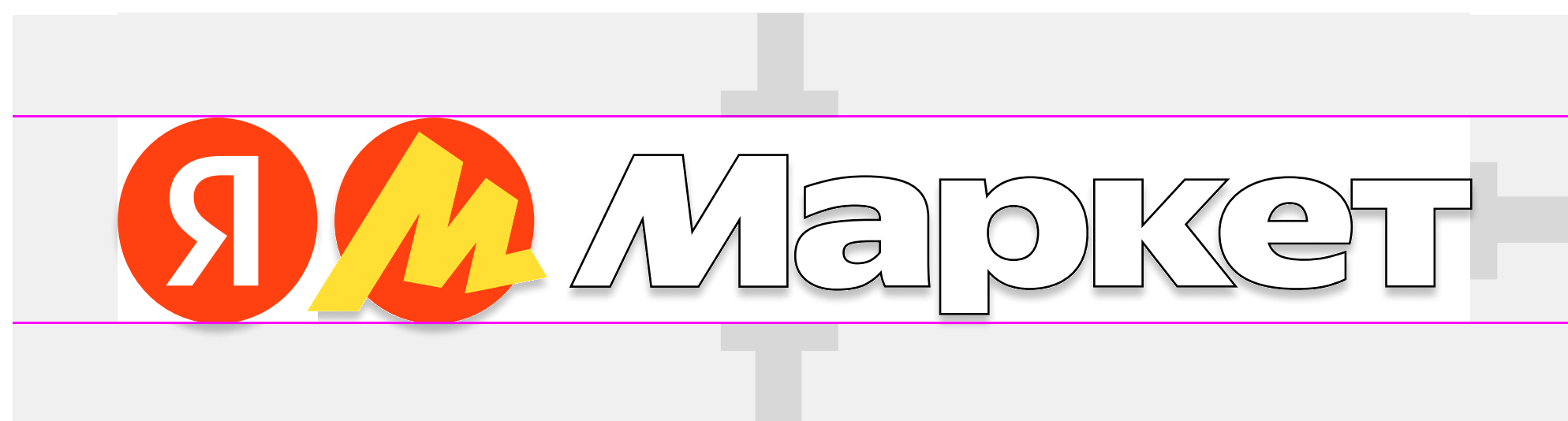

L 3375 × 500 × 70 мм



M 2700 × 400 × 70 мм



S 2030 × 300 × 60 мм



XS 1690 × 250 × 50 мм



# В ИСКЛЮЧИТЕЛЬНЫХ СЛУЧАЯХ

- Можно установить вывеску с подложкой:
  - если этого требует официальное уведомление городских служб, архитектуры, правила по благоустройству
  - ПВЗ находится в торговом центре
  - обычную вывеску невозможно установить из-за конструктивных особенностей фасада
- Приоритетные размеры вывесок — это М и L. Крупные элементы нужны, чтобы сделать ПВЗ заметнее, ярче, выделиться на фоне других брендов и привлечь внимание клиентов



L 3 850 × 800 × 70 мм



M 3 200 × 700 × 70 мм



S 2 500 × 600 × 60 мм



XS 2 000 × 500 × 50 мм



# ДОП. НОСИТЕЛИ

- Если все согласования с арендодателем проведены и правила города соблюдены — в дополнение к вывеске вы можете установить панель-кронштейн и светящийся режим работы. Тут наши [правила](#), проверьте себя
- Приоритетный размер режима работы — L. Он сделает ПВЗ заметнее, ярче, выделит на фоне других брендов и привлечёт внимание клиентов
- Шаблон стикера и инструкцию по его установке можно найти [здесь](#). Заполните текст на стикере режима работы и напечатайте его самостоятельно

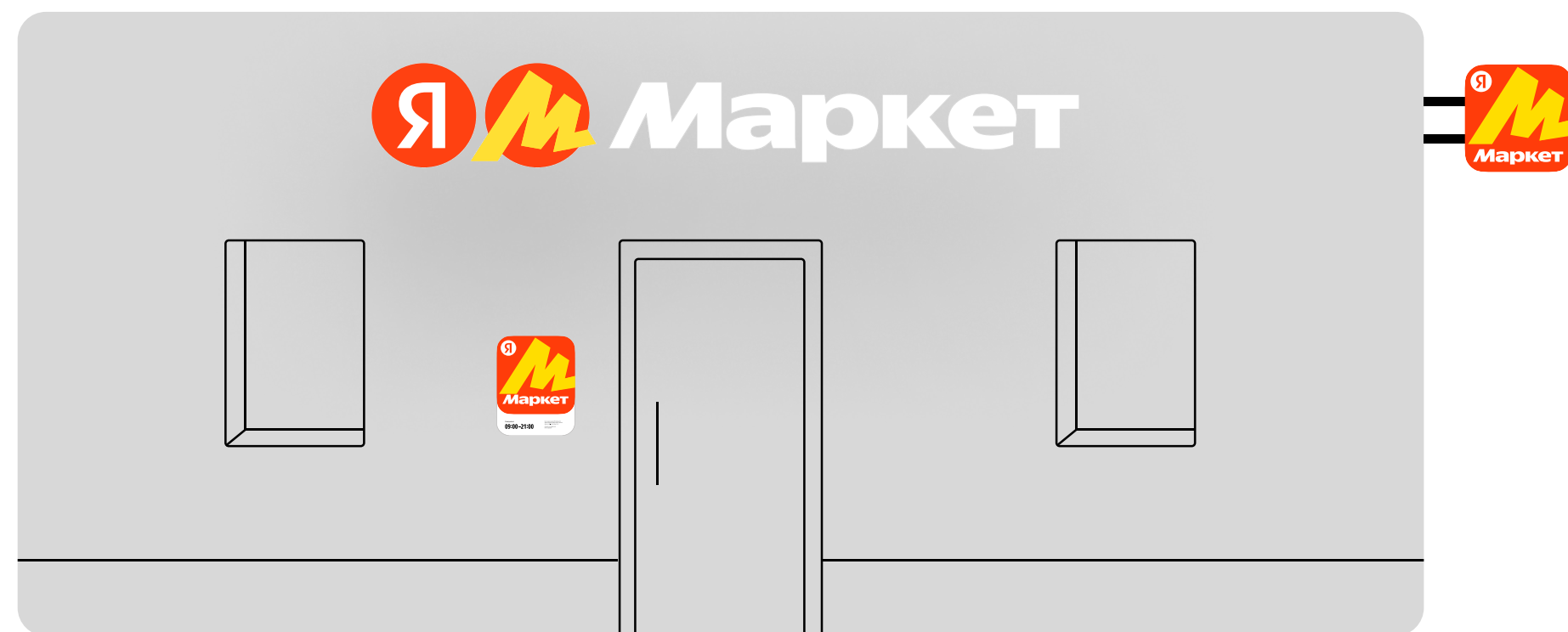

Панель-кронштейн  
500 × 500 × 90 мм



Режим работы  
L 400 × 500 мм  
S 250 × 320 мм

[Скачать шаблон](#)



6

# БРЕНДИРОВАНИЕ ПВЗ



# РАЗМЕЩАТЬ МАТЕРИАЛЫ — ПРОСТО

Отдельное пространство для  
каждого носителя

01

## Брендовая стена

визуальный акцент поможет  
посетителям быстрее  
сориентироваться

02

## Мебель

создайте узнаваемый  
образ с помощью  
яркого брендинга

03

## Коммуникация

стартовый набор  
и дополнительные  
материалы брендрования

**ДАЛЬШЕ ПОДРОБНЕЕ**



# БРЕНДИНГ ДЛЯ ПВЗ

Всё просто — мы создали набор брендирования для узнаваемого образа. Он поможет клиентам лучше ориентироваться



Важно! Нельзя самостоятельно изготавливать и произвольно размещать материалы в этой зоне





# БРЕНД-СТЕНА



**ЯМ**  
**Маркет**





# ЛОГОТИП НА БРЕНД-СТЕНУ

## Размеры (Ш×В)

1000×145 мм

## Размещение

1. На бренд-стене позади стойки выдачи заказов
2. Закрепите трафарет с помощью малярного скотча на высоте 2 000 мм от пола до верхнего края трафарета
3. Снимите защитный слой с клеевой стороны логотипа, разместите его в трафарете и плотно прижмите
4. Снимите трафарет со стены

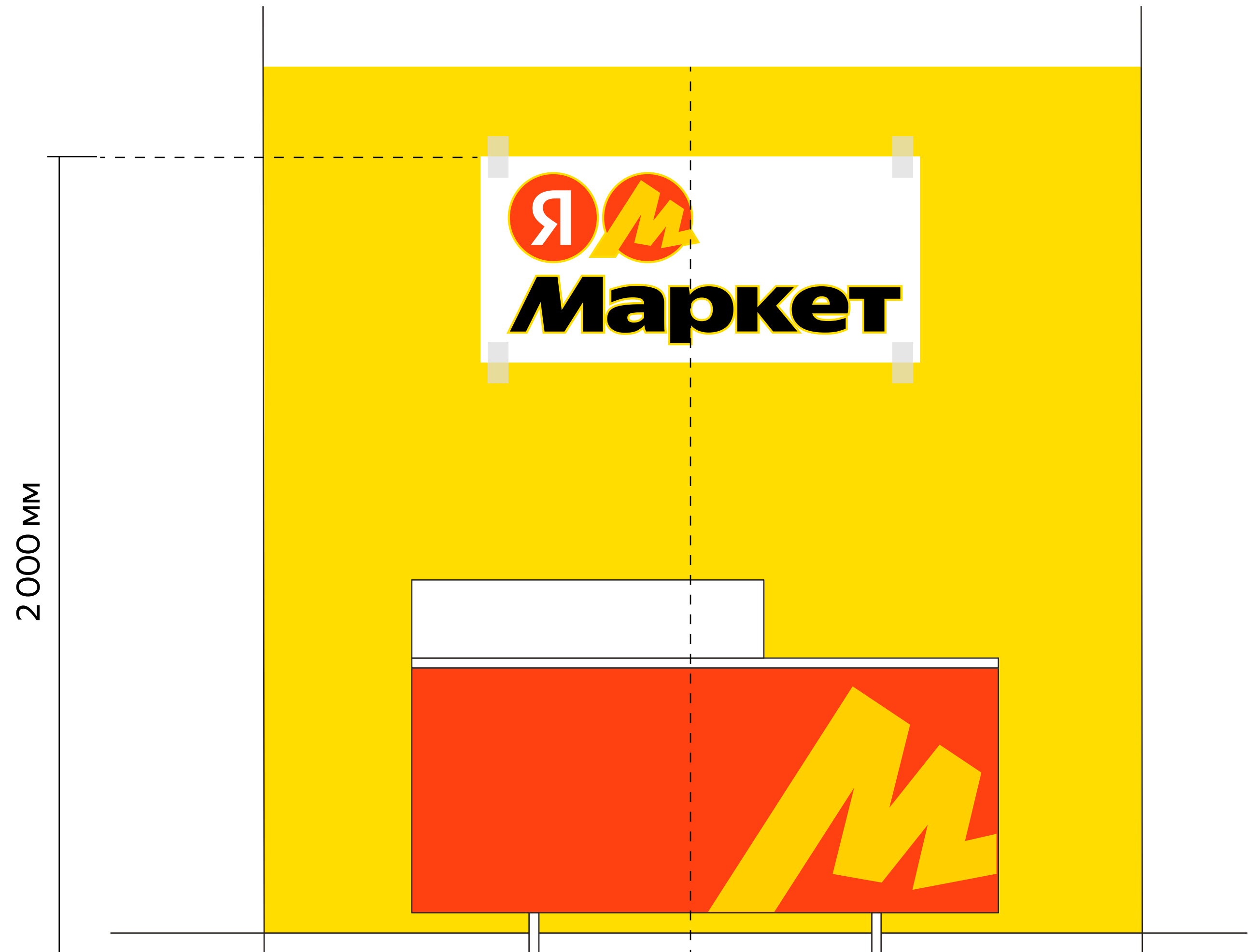

# ЛОГОТИП НА БРЕНД-СТЕНУ

Логотип размещается по центру бренд-стены за кассовой стойкой.

Если там есть вход на склад, то расположите логотип посередине большей части стены без учёта проёма или двери на склад





# НАКЛЕЙКА «ЯНДЕКС МАРКЕТ»

## Размеры (Ш×В)

500×160 мм

## Размещение

1. Найдите на передней панели место в левом верхнем углу
2. Отступите 50 мм от каждого края
3. Очистите место размещения
4. Снимите защитный слой и прикрепите наклейку



Важно! Используется, только когда нет возможности разместить логотип на бренд-стене, но не вместе с ним



# НАКЛАДКА НА КАССОВУЮ СТОЙКУ

## Размеры (Ш×В)

760×590 мм

## Размещение

1. Найдите на передней панели место в правом нижнем углу
2. Нижний и правый края знака «М» должны встык прилегать к краям панели
3. Очистите место размещения
4. Снимите защитный слой и прикрепите накладку

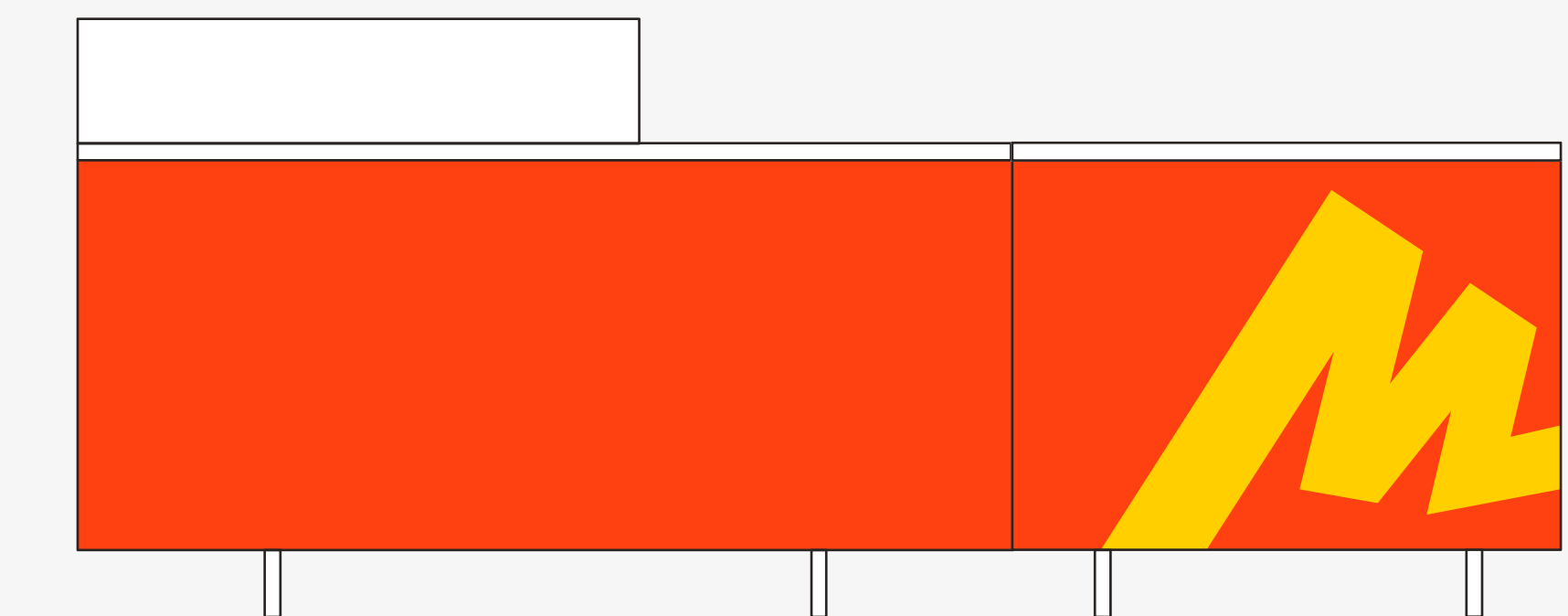

Если помимо кассовой стойки у вас есть приставная тумба, то накладка «М» по тому же принципу размещается на ней



# НАКЛАДКА НА ПРИМЕРОЧНУЮ

## Размеры (Ш×В)

640×400 мм

## Размещение

1. Определите боковую панель наиболее просматриваемой стороны примерочной
2. Выберите место по центру, на уровне 1 600 мм от пола до нижнего края наклейки
3. Очистите место размещения
4. Снимите защитный слой и прикрепите наклейку

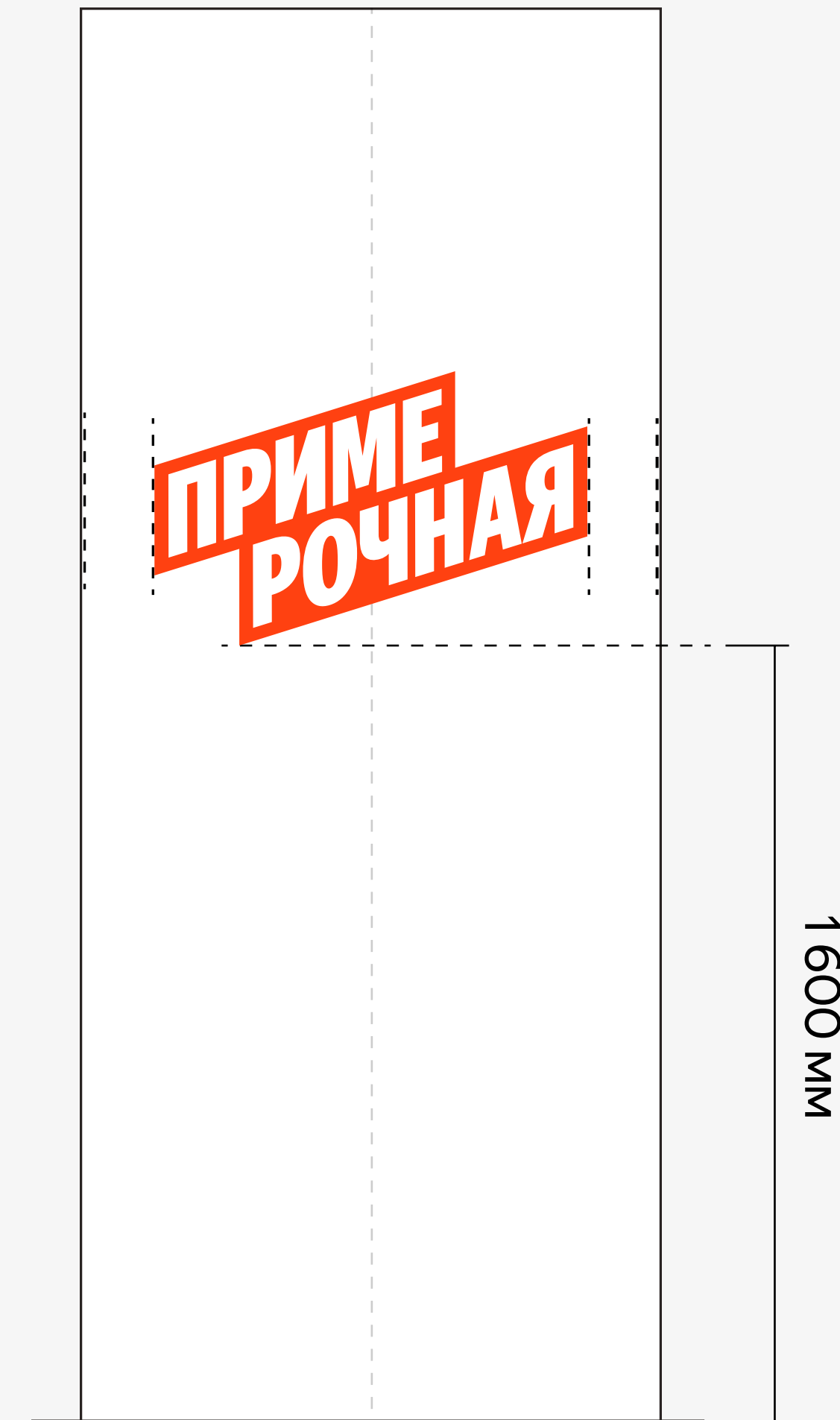



# СИСТЕМА КОММУНИКАЦИЙ



**ВСЁ ПРОШЛО ТАК,  
КАК ВЫ ХОТЕЛИ?**

Если да, можете  
отблагодарить нас



оставьте  
чаевые  
по QR-коду

 Маркет |  Чек



# СТАРТОВЫЙ НАБОР И ДОПОЛНИТЕЛЬНЫЕ МАТЕРИАЛЫ

Как правильно размещать элементы навигации, информационные и рекламные стикеры, тейбл-тенты, постеры, экраны и другие рекламные материалы, чтобы они работали лучше, — расскажем в [правилах размещения](#)

 [Правила размещения коммуникаций](#)





**7**

# СОГЛАСОВАНИЕ



# БЫСТРЕНЬКИЙ ЧЕК НА ПРОВЕРКУ

01

## Топ-3 пункта

проверьте навигацию, вход  
и интерьер на соответствие  
стандартам Маркета

02

## Скажите «Сы-ы-ы-р»

на согласование ждём фото  
после ремонта и монтажа

03

## Контакты

мы всегда готовы помочь,  
так что, если будут вопросы,  
обращайтесь :)

**ДАЛЬШЕ ПОДРОБНЕЕ**



# ОБЯЗАТЕЛЬНО ПРОВЕРЬТЕ

01

## Навигация

1. Вывеска размещена на фасаде и работает 24/7
2. Установлена дополнительная навигация, если ПВЗ сложно найти



## Согласование

Перед тем как новый пункт выдачи появится на площадке Яндекс Маркет, убедитесь, что он соответствует стандартам качества. Для этого мы подготовили небольшой чек-лист

02

## Вход

1. Фасад аккуратный и ухоженный, без повреждений и лишних надписей
2. Вход в ПВЗ удобный и безопасный

03

## Интерьер

1. Внутри размещена вся необходимая мебель: кассовая стойка, стол распаковки, примерочная
2. Проведён ремонт в соответствии с этим руководством
3. Размещены все элементы брендинга из стартового набора



# ФОТОГРАФИИ ПОСЛЕ РЕМОНТА



## Сделайте фото ПВЗ с готовым брендированием

Мы придём к вам с формой обратной связи, туда вы сможете загрузить фотоотчёт вашего пункта выдачи заказов



## Ожидайте согласования

Мы вернёмся с обратной связью по согласованию или улучшению брендлинга. Например, чтобы избежать штрафов от города





# ФОТОГРАФИИ ЭКСТЕРЬЕРА

Чтобы ваш фотоотчёт приняли, сделайте фото высокого качества при дневном освещении. Мы принимаем только реальные фотографии.

- ✓ Фото общего плана фасада с вывеской с расстояния 15–20 м
- ✓ Фото размещения панели-кронштейна на фасаде
- ✓ Фото общего плана размещения режима работы на фасаде
- ✓ Фото крупного плана режима работы, на котором будет видно оформление информационной части режима работы



Чтобы фотоотчёт приняли, нужно приложить фотографии всех утверждённых элементов

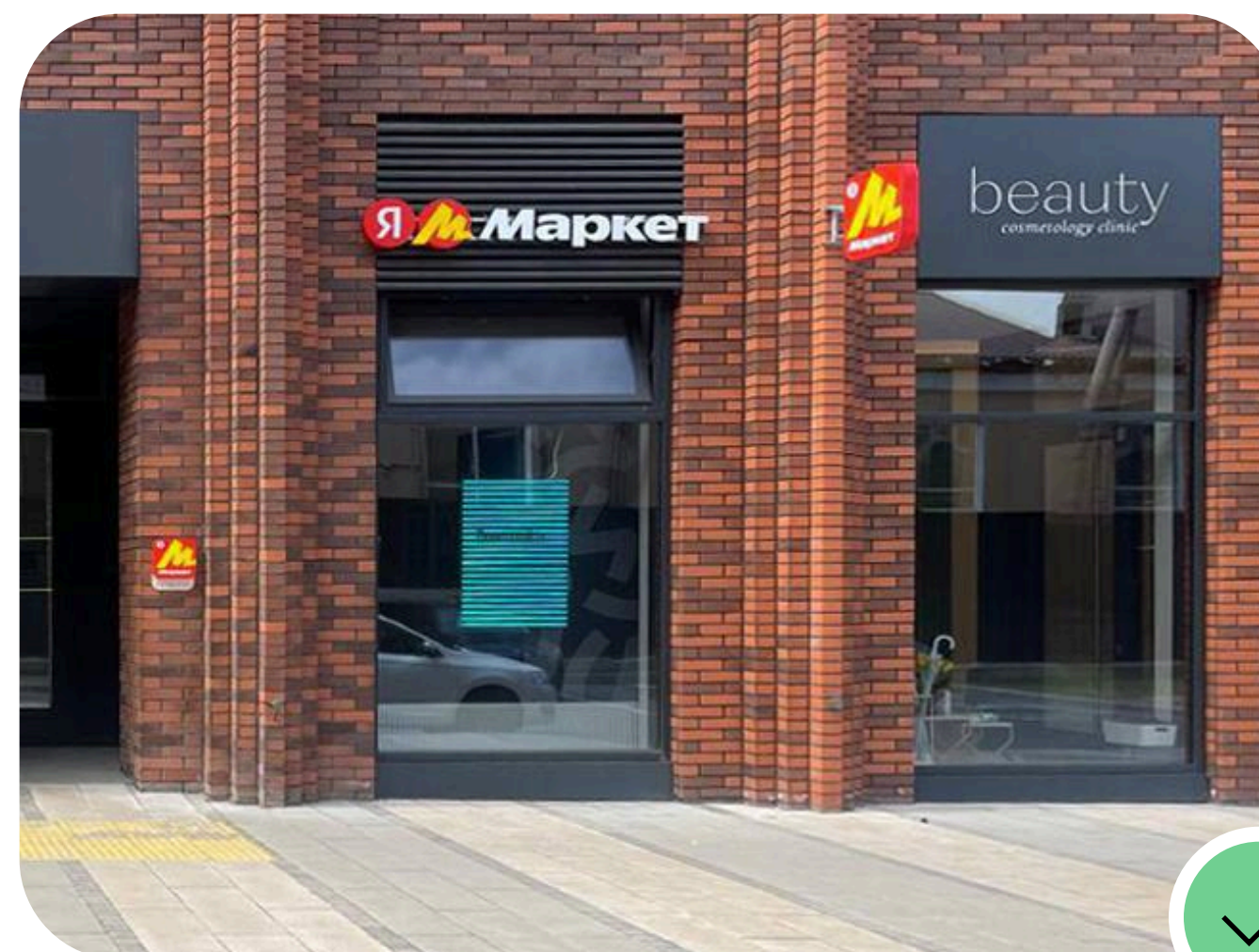



# ФОТОГРАФИИ ИНТЕРЬЕРА

Сделайте фото высокого качества при хорошем освещении, а также видеообзор пункта 360° с учётом прохода к пункту с улицы.

На материалах должно быть видно вход в ПВЗ, стены от пола до потолка, элементы мебели, наполнение примерочной, уголок потребителя Яндекс Маркета, а также склад.

- ✓ Фото от входа внутрь помещения
- ✓ Фото изнутри помещения на выход
- ✓ Панорамные фото каждой зоны отдельно

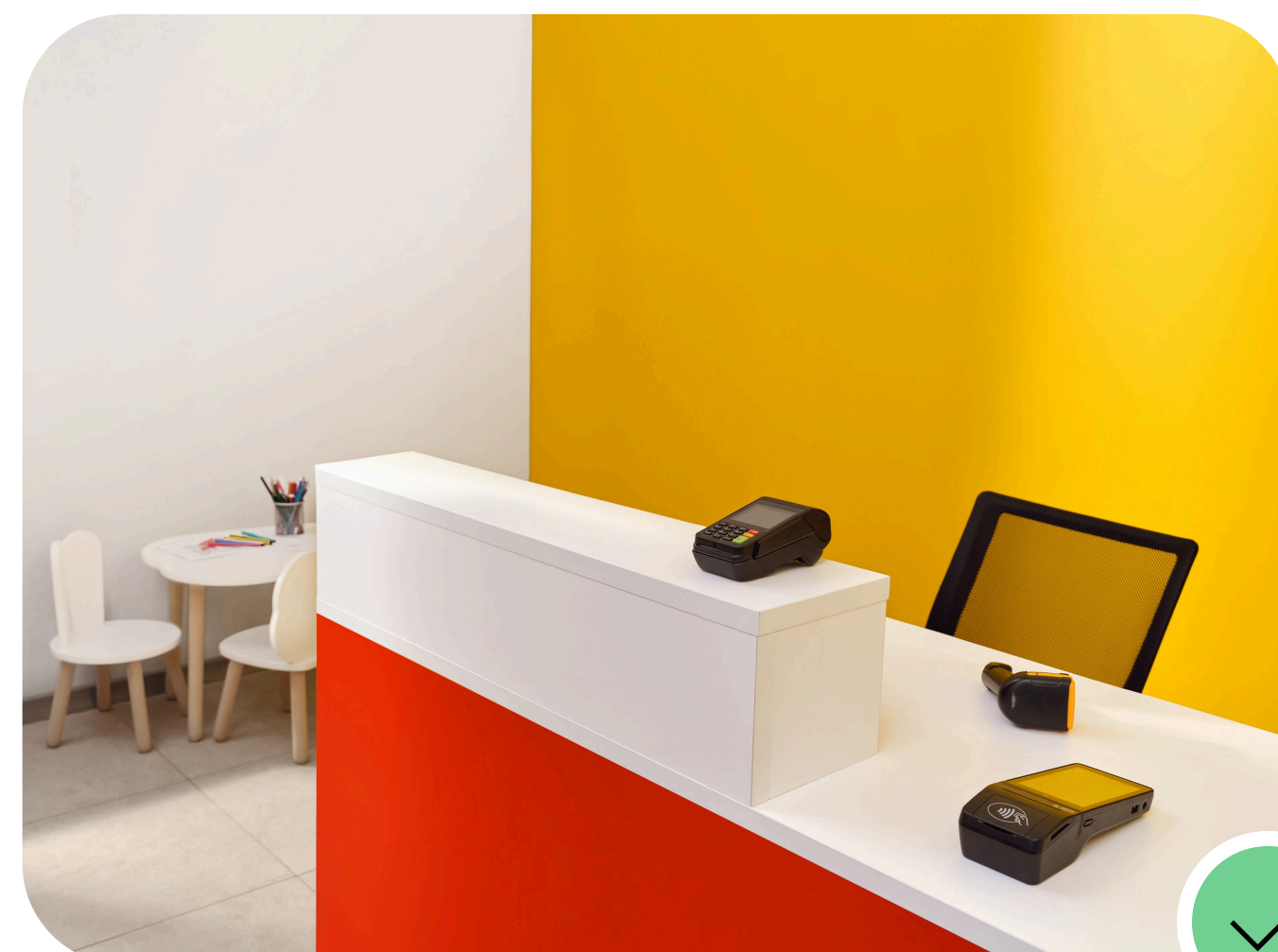
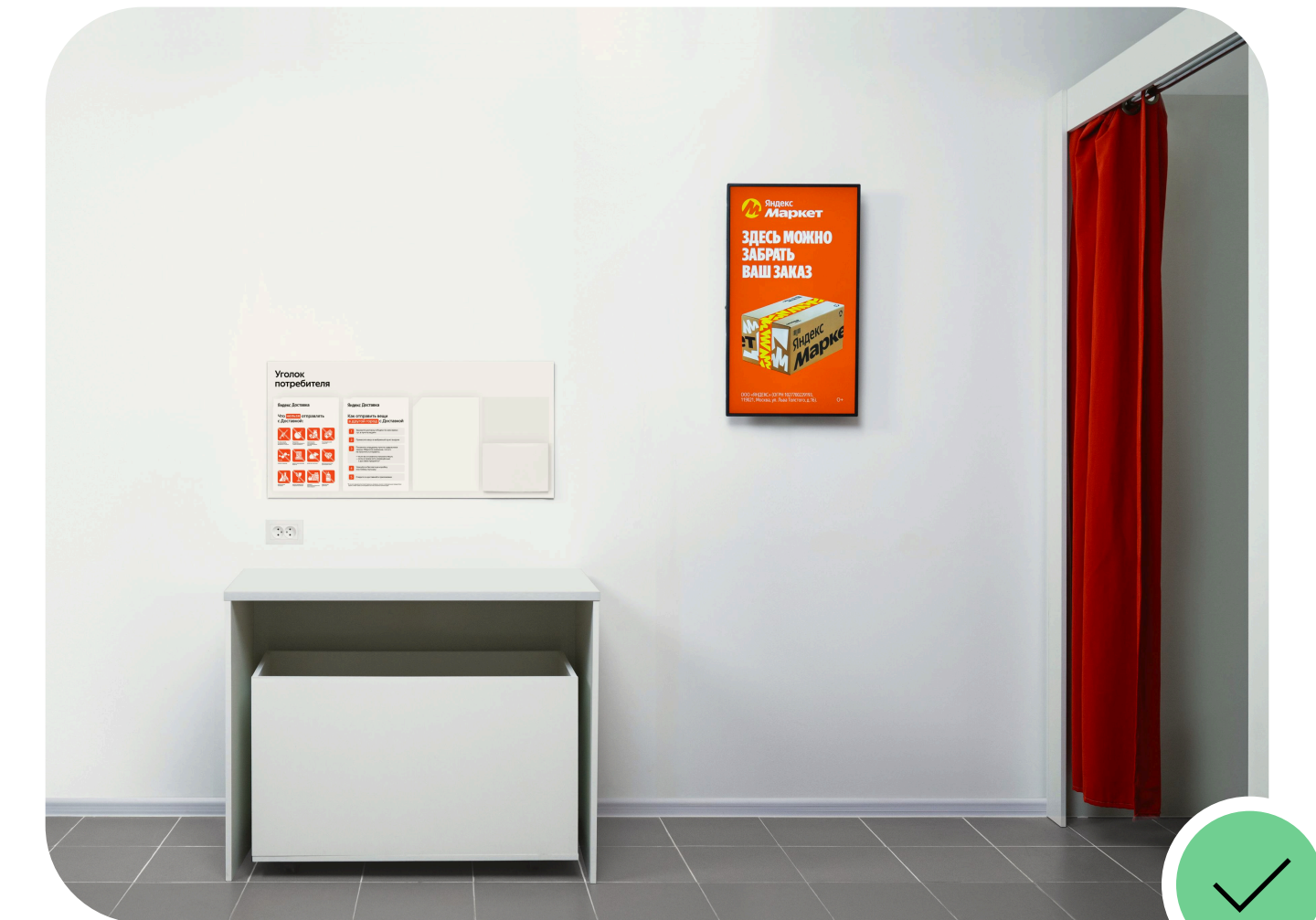



# ПРИМЕРЫ НЕУДАЧНЫХ ФОТООТЧЁТОВ

У вас точно получится лучше



Не видны фасад здания и соседние элементы



На фото не видно потолка и пола

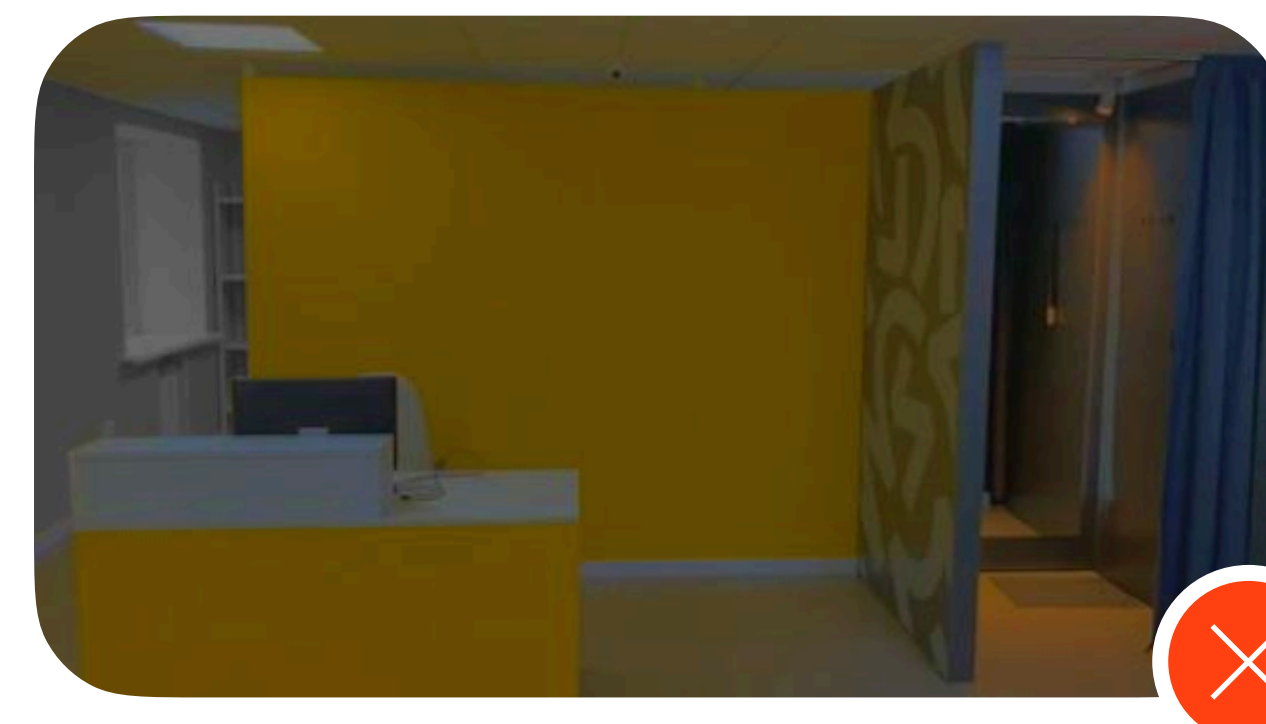

Фотография сделана при недостаточном освещении



Неправильные ракурс и кадрирование



На фото не видно всей зоны



Фотография сделана в плохом качестве



8

# ПОРЯДОК В ПВЗ





# ПОРЯДОК В КЛИЕНТСКОЙ И ПРИМЕРОЧНОЙ ЗОНАХ

- ✓ Мы очень ценим чистоту, поэтому (далее большое перечисление, но вы дочитайте, пожалуйста) все отправления, товары, упаковочные материалы, заказы должны храниться на складе
- ✓ Даже если за окном не очень приятно, идут дождь или снег, — постарайтесь, чтобы пол в ПВЗ был чистым
- ✓ Поддерживайте чистоту пола, стен, коврика и зеркала в примерочных — так чтобы вам было приятно (только честно) туда зайти



Не устраивайте склад в клиентской зоне

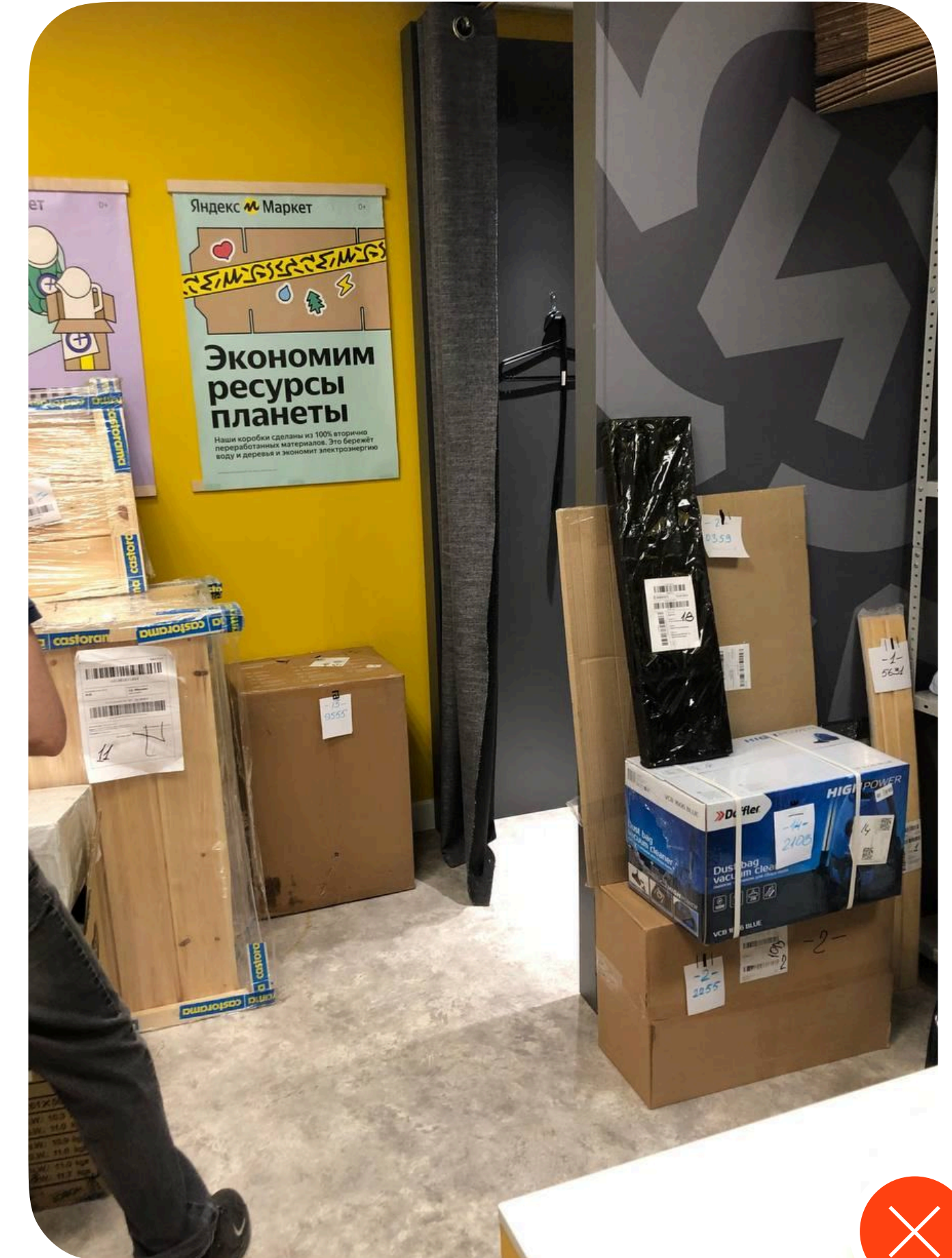

В примерочной должно быть комфортно



# ПОРЯДОК НА СТОЛЕ ДЛЯ РАСПАКОВКИ

- ✓ Может прозвучать банально, но стол проверки заказа должен быть доступен для проверки и упаковки заказа :)
- ✓ Пустые коробки, упаковочные материалы, весь мусор от клиентов должны быть аккуратно собраны и утрамбованы в специальные коробки рядом





P.S.

# ЛЁГКИЙ СТАРТ





# ЛЁГКИЙ СТАРТ

Мы упростили требования для открытия пунктов выдачи в малых городах и посёлках. Подробнее можно прочитать на нашем [сайте](#)



## Площадь

полезная площадь помещения — от 20 м<sup>2</sup>



## Мебель

Любой удобный стол, чтобы выдавать заказы\*



## Компьютер

Со сканером штрихкодов, принтером и интернетом



## Вывеска

Мы бесплатно пришлём световую вывеску

\*Если хотите сделать ваш пункт выдачи более привлекательным, можно заказать брендированную мебель у нас на [сайте](#)





# МЫ ВСЕГДА ГОТОВЫ ПОМОЧЬ

Открытие нового ПВЗ и особенности работы  
[pvzpartners@yandex-team.ru](mailto:pvzpartners@yandex-team.ru)

Маркетинг ПВЗ:  
брендбук, оформление, рекламная поддержка  
[marketingpvz@yandex-team.ru](mailto:marketingpvz@yandex-team.ru)

Документы и бухгалтерия  
[balance\\_delivery@yandex-team.ru](mailto:balance_delivery@yandex-team.ru)

Сотрудничество со СМИ и медиа  
[pr@yandex-team.ru](mailto:pr@yandex-team.ru)



 **Маркет**



**ЧТО-ТО  
В ЭТОМ ЕСТЬ**

**СПАСИБО!**